

ПРИКЛЮЧЕНИЯ ПАЛЬМЫ

книга первая

ЗЕЛЁНЫЙ ЗАБОР



# **ПРИКЛЮЧЕНИЯ ПАЛЬМЫ**

**КНИГА ПЕРВАЯ:  
ЗЕЛЁНЫЙ ЗАБОР**

На самом деле больше всех детские книги любят взрослые. Просто они стесняются в этом признаться. Но всегда находятся очень странные взрослые вроде Льюиса Кэрролла и Антуана де Сент-Экзюпери, не стесняющиеся детские книги писать. И мы уже не представляем свою жизнь без «Алисы в Стране Чудес» и «Маленького принца».

Детская книга Татьяны Соломатиной «Приключения Пальмы» возвращает в нашу жизнь то, что иные утратившие детскость восприятия взрослые называют «старыми добрыми традициями» и «вечными ценностями». Это сказка о познании мира, о вселенной, о боге, о любви, о дружбе и о том, что наша жизнь – это планета приключений. Стоит лишь родиться из Тьмы на Свет...



*Автор идеи:*

**Владимир Максимович  
Соломатин (по кличке Макс)**

Не смотрите, что он такой грозный.  
На самом деле он очень добрый.



*Нарисовал эту историю:*

**Илья Соломатин**

Не смотрите, что он такой добрый.  
На самом деле он бывает очень  
грозным.



*Записала эту историю:*

**Татьяна Соломатина**

Не смотрите, что она такая весёлая.  
На самом деле ей, как и всем, бывает  
грустно.



***На самом деле больше  
всех детские книги любят  
взрослые.  
Просто они стесняются  
в этом признаться.***

# ПАЛЬМА И ПАЛЬМА



**Вы думаете, что пальма – это дерево, на котором растут бананы или кокосы?..  
Вы правильно думаете.**

Но с другой стороны, какие могут быть приключения у дерева? Попробуйте представить как пальма залезает на другую пальму, ловит рыбу или играет в шахматы...



Глупо, правда?

На самом деле  
Пальма – это я!





Меня так зовут.  
Не догадываетесь почему?

Ой, простите! Сейчас покажу:

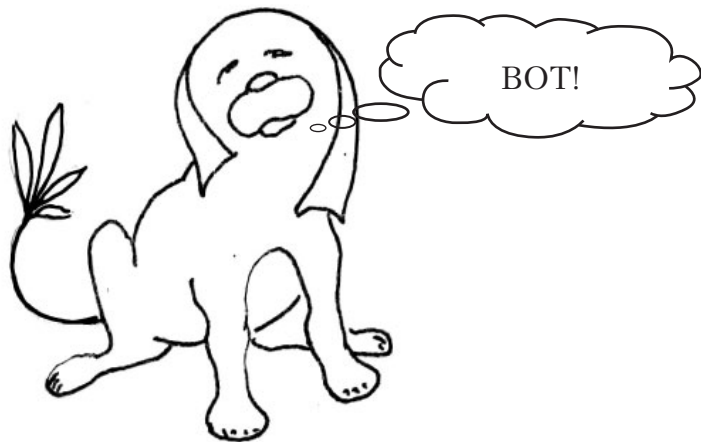

А ещё у меня левое ухо длиннее правого.

Не знаю почему.

Я вообще ещё пока мало чего знаю.

# ПАЛЬМА И МАТЬ-ТЬМА



**Когда кто-нибудь  
спрашивает тебя:  
«Как всё началось?»,  
не ломай себе голову,  
отвечай: «Всё началось».**

Всё началось.

И была тьма.

И тьма была тёплой и вкусной.

Тьма слизывала с меня странные запахи, кормила тёплым вкусным молоком и согревала.

Тьма была во всём. И всё было тьмой.

Но матерью всего была тёплая и вкусная тьма.

Мать-тьма.

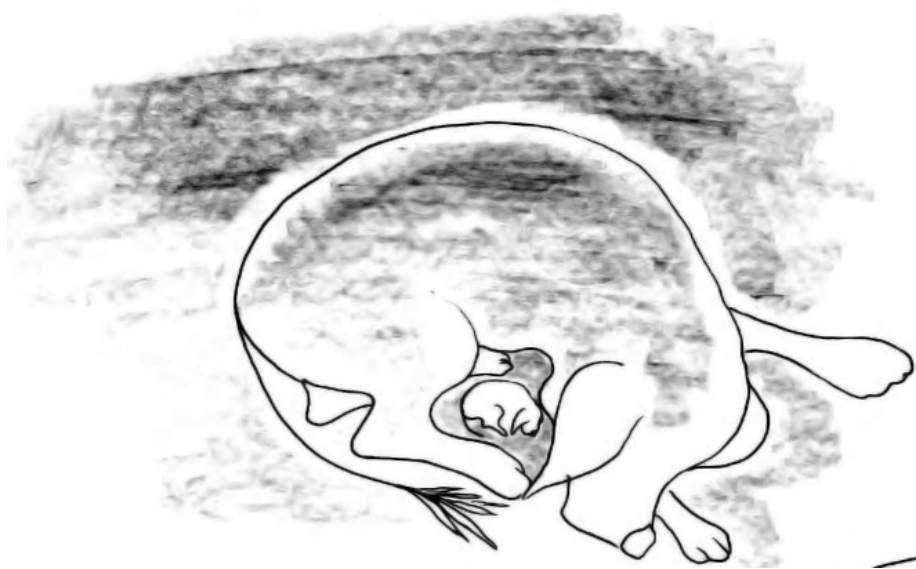





# ПАЛЬМА И ПЕРВЫЙ ДЕНЬ

**Тот, кто придумал  
День Рождения, должен был  
позаботиться о том,  
чтобы мы его помнили.**

А вы помните день, когда всё началось?

День, когда вы родились?

И я не помню.

Никто не помнит.

Тогда почему именно этот момент принято считать первым днём жизни?

Странно, не правда ли?

Мне кажется, что первый день наступает, когда из тьмы рождается свет.

Вот вроде бы уже всё хорошо, а потом вдруг – бах! – и свет.

Свет – это такая вещь: он не пахнет, его нельзя съесть, но он такой радостный!

А тут ещё и голос сверху:

– Смотри! У него разные уши и смешной хвост. Как ПАЛЬМА! Давай его возьмём!

Я ещё ничего не понимаю, но слово «ПАЛЬМА» мне очень нравится.

– Гляди, как завертелся! Пальма! Ты Пальма? Пальма!

Да, я Пальма. Мне это нравится. И я так решил.

Но хотелось бы ещё знать, а я – это вообще кто?



# ПАЛЬМА ИМЕЕТ ПРАВО



**Если вы что-то делаете,  
но никто не обращает  
на это внимания – значит,  
вы имели на это право.**

– Какая же он «Пальма»? Он же мальчик! – слышится сверху другой голос.

Вот оно что! Я – мальчик. И я, как все, имею право называться так, как мне нравится. Мне нравится быть Пальмой.

А ещё я имею право рычать на что угодно, когда захочется. Например, на тапок:

Я ещё не знаю, что такое тапок и для чего он, почему иногда вдруг становится темно и кто это там сопит всё время наверху...



...но я уже могу рычать на всё это.

Любой мальчик с рождения знает: он имеет на это право!

– Ну и что, что мальчик? – это первый голос спорит со вторым. – Раз ему нравится – пусть будет Пальмой.

– Но это же смешно! – отвечает второй голос.

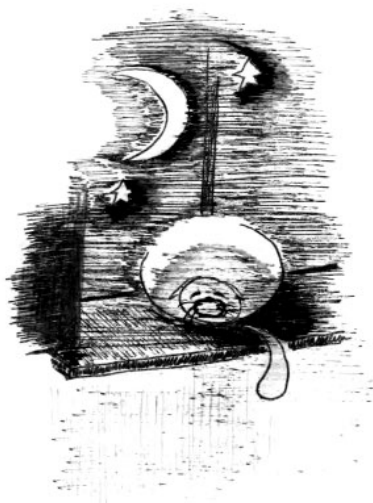



# ПАЛЬМА И ГОЛОСА

**Если вы слышите  
голоса – это значит,  
что с вами просто  
кто-то разговаривает.**

Что же тут смешного, если кому-то просто что-то нравится?!

И вообще, что это за голоса такие?!

В тапке, на который можно рычать, явно что-то есть.

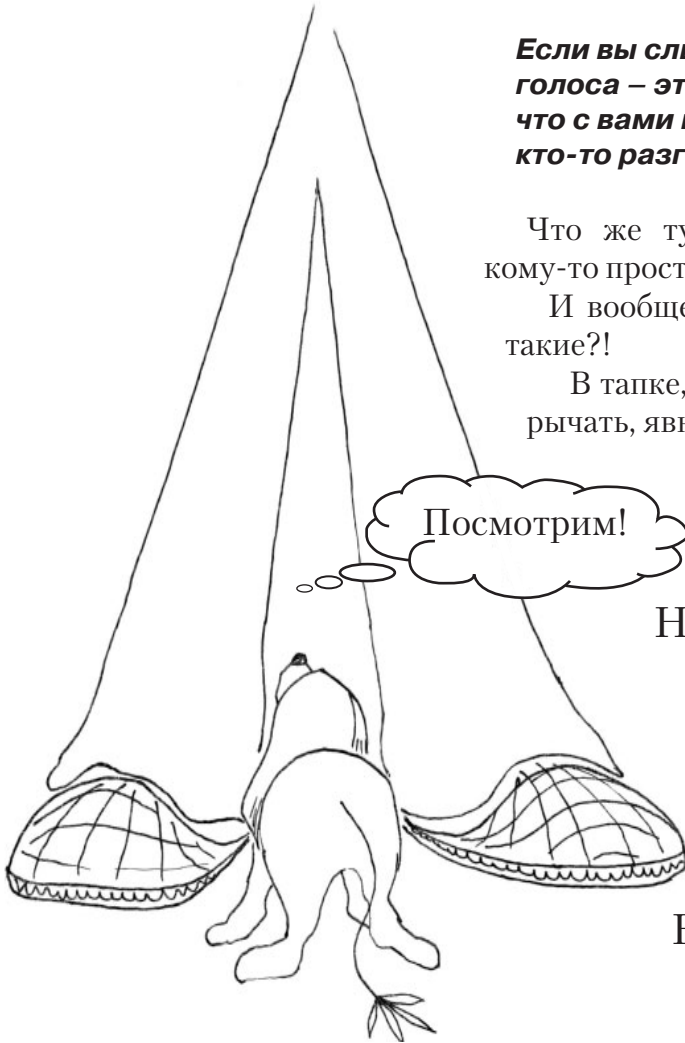

НЕУЖЕЛИ

БЫВАЕТ

ЧТО-ТО

НАСТОЛЬКО

ОГРОМНОЕ, что и взглядом  
НЕ ОХВАТИТЬ?!

– Для человека может и смешно! – вдруг снова раздаётся первый голос откуда-то сверху. – А для собаки, если ей нравится, в самый раз.

## Человек!

Вот как называется то огромное, что живёт в тапке.

Надо запомнить.

А я – **Собака!** И **Мальчик.** И меня зовут **Пальма.** И голос первого человека нравится мне больше...

Всё это тоже надо запомнить.



# ПАЛЬМА И ЖИЗНЕННАЯ НЕОБХОДИМОСТЬ

**Радуйтесь, если на свете  
найдётся хоть кто-то,  
кто хоть что-то сможет  
вам объяснить!**

Столько всего нужно запоминать, прямо хвост опускается!  
Например, хочется погрызть что-нибудь, потому что интересно – что там внутри. Или просто зубы чешутся. Но надо помнить – грызть можно только то, что пахнет едой!

Или вот ещё – хочется тебе пописать. Что тут, кажется, сложного? Быстро находишь подходящее место. Например, вон под тем стулом – и писаешь.

А вот и нет!

Надо вспомнить, где стоит эта дурацкая коробочка, залезть в неё, описать себе все лапы, ещё и бумажка какая-то к хвосту прилипнет!

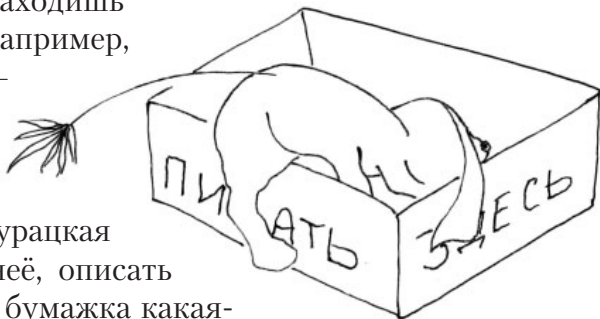

*«Делать что-то – даже если тебе не очень нравится это делать – это ЖИЗНЕННАЯ НЕОБХОДИМОСТЬ.*

*Иначе будешь битым.*

*Быть битым – это когда очень обидно и иногда даже больно. Неприятно, в общем.*

*Например, тебя зовут Пальма, а все так и норовят назвать тебя Фикусом!*

*Ужас, правда?»*

Так мне всё объясняет Буржуй.

# ПАЛЬМА И БУРЖУЙ



**Любому хочется жить так,  
как ему нравится.  
Но на самом деле  
так живут только коты.**

Не знаю, что обозначает это слово – «БУРЖУЙ».

А вообще, Буржуй – это странное ворчливое создание, которое утверждает, что оно – кот. И выглядит он так:



Он всё время так выглядит.

Потому что он живёт на подоконнике.

Спит на подоконнике.

Ест на подоконнике.

И всё время ворчит о том, что весь мир принадлежит котам. А все остальные только и заняты тем, что мешают котам ничего не делать.

Глупый какой-то!

Но он всё умеет объяснить со своего подоконника.

Поэтому я стараюсь как можно меньше мешать ему ничего не делать. Хотя сам я не понимаю, как можно ничего не делать, когда вокруг столько важных дел!



## ПАЛЬМА И ВАЖНЫЕ ДЕЛА

**Разве может важное дело быть неинтересным? Ведь если это так – то значит, не такое уж оно и важное.**

«Совать нос во всё подряд – это для собаки самое важное!» Так говорит человек, голос которого нравится мне больше. И он прав.

Конечно, нос. Разве я узнаю, чем пахнет, например, из той сумки, если суну туда хвост?

А если в сумке оказывается коробочка, которая пахнет изнутри? Тогда мне понадобятся ещё и зубы.

Но в коробочке оказывается ещё пакетик, а в пакетике... что-то жутко невкусное! Хотя и вкусно пахнет.



Надо же – пахнет едой, а не еда!



А потом человек, чей голос нравится мне больше, говорит:

«Если ты хотел есть, то вот твоя миска!»

Конечно, я знаю, где моя миска и что я могу из неё есть!

Как они не понимают, то, что уже знаешь – не может быть таким же важным, как что-то новое.

**Это просто не интересно!**

# ПАЛЬМА И КТО ЕСТЬ КТО



**Знать, как кого зовут –  
очень важно.  
Иначе все бы думали,  
что каждый раз зовут  
именно его.**

Человека, голос которого нравится мне больше, зовут Миша.  
Он большой и добрый.

Другого человека зовут Маша.

Этот человек поменьше, его можно не слушаться и он очень  
любит сидеть на диване.

Диван – это такая большая подстилка для человекoв, на ко-  
торой они любят сидеть или лежать, когда не знают чем заняться.

Моя подстилка называется «МЕСТО».

А почему подстилка-диван называется «НЕЛЬЗЯ!» –  
я пока не понимаю.







# ПАЛЬМА СБИТ С ТОЛКУ

**Если вам кажется,  
что жизнь ваша печальна –  
вспомните о тех,  
кто живёт в телевизоре.**

Оказывается, не я один умею рычать и лаять!  
Есть и другие.

Но им не позавидуешь.

Их зачем-то заперли в большую плоскую чёрную коробку, которая висит высоко на стене и называется «ТЕЛЕВИЗОР».

**КАКАЯ, НАВЕРНОЕ,  
ПЕЧАЛЬНАЯ  
У НИХ ЖИЗНЬ!**

А Маша очень любит сидеть на диване-подстилке и слушать, как лают собаки в коробке-телевизоре.

Станный человек.

Человеки вообще очень странные.

Многие тоже живут в коробке-телевизоре вместе с собаками. Я часто слышу, как они там разговаривают. Зачем им это? Разве это жизнь? В коробке?!

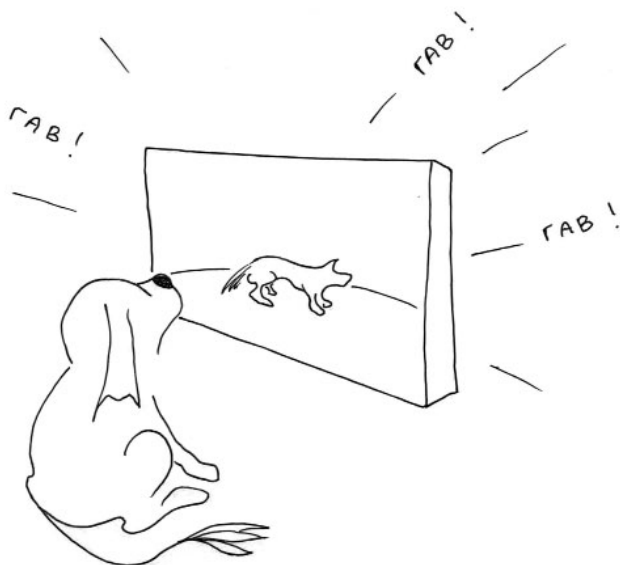

# БУРЖУЙ СНОВА ОБЪЯСНЯЕТ



**Коты никогда ничего не забывают.  
И никому ничего не прощают.  
Но они в этом не виноваты.  
Когда ты сам по себе – тебе просто  
больше ничего не остаётся.**

Буржуй как-то пожаловался, что ему не поставили миску любимого молока.

Это очень странно.

Потому что миска была на месте. И в ней даже ещё оставалось молоко.

– Это было давно, – проворчал Буржуй, объясняя своё плохое настроение.

– А что такое «давно»? – спросил я.

– Давно – это значит в стародавние времена.

– А что такое «стародавние времена»?

Буржуй насунился и долго сидел молча.

– Смотри, – наконец заговорил он, – вот сейчас ты не спишь. А до этого спал. А перед тем, как ты спал – ты тоже не спал. А перед тем, как ты не спал после того, как спал...

Я как раз успел заснуть и проснуться к последней фразе:

– ...Вот когда ты не помнишь, сколько раз назад ты спал, когда тебе забыли поставить миску со свежим молоком – это и есть стародавние времена.

Буржуй всегда всё помнит и всё умеет объяснить.

Но мне кажется, что от этого ему иногда становится грустно.

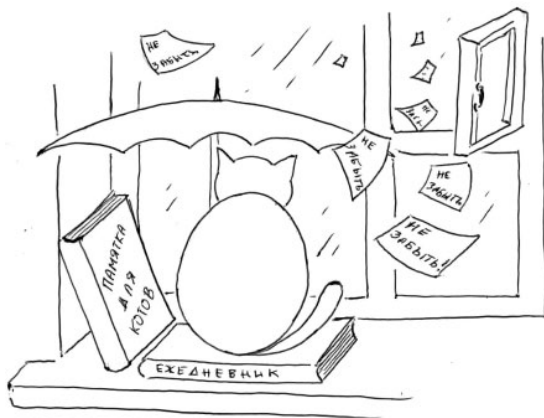



# ПАЛЬМА И СНОВИДЕНИЯ

**Если вам снится собака –  
это значит, что на самом  
деле вы снитесь ей.  
Все собаки умеют это.**

- Мне сегодня снился Пальма, – рассказывал Миша Маше.
- И что он делал во сне?
- Спросил меня, зачем я курю. Ну, не совсем, конечно, так спросил. Он спросил, зачем я так часто держу во рту бумажную трубочку, набитую листьями, которая ужасно невкусно дымит.
- И правда, зачем ты так часто держишь во рту эту самую трубочку?..
- Прекрати! Это же всего лишь сон!

А вот и неправда!



Мало того, что Миша так и не ответил Маше, так он и мне во сне не ответил!

Неужели он думает, что всё это было не по-настоящему?!

Похоже, что человеческие сны – это просто зря потерянное время.

# ПАЛЬМА И КРИВЛЯКА



**Нам никогда не понять,  
кто на самом деле живёт  
в зеркале. Единственное,  
что можно утверждать  
навверняка – это то,  
что он ведёт себя  
весьма странно.**

Сначала я увидел подоконник.  
Такой же, на котором спит Буржуй.

Потом – Буржуя.

Такого же, который спит на подоконнике, который такой  
же, на котором спит Буржуй.

А потом я увидел странное существо, которое ещё никогда  
у нас не встречал – и зарычал на него.

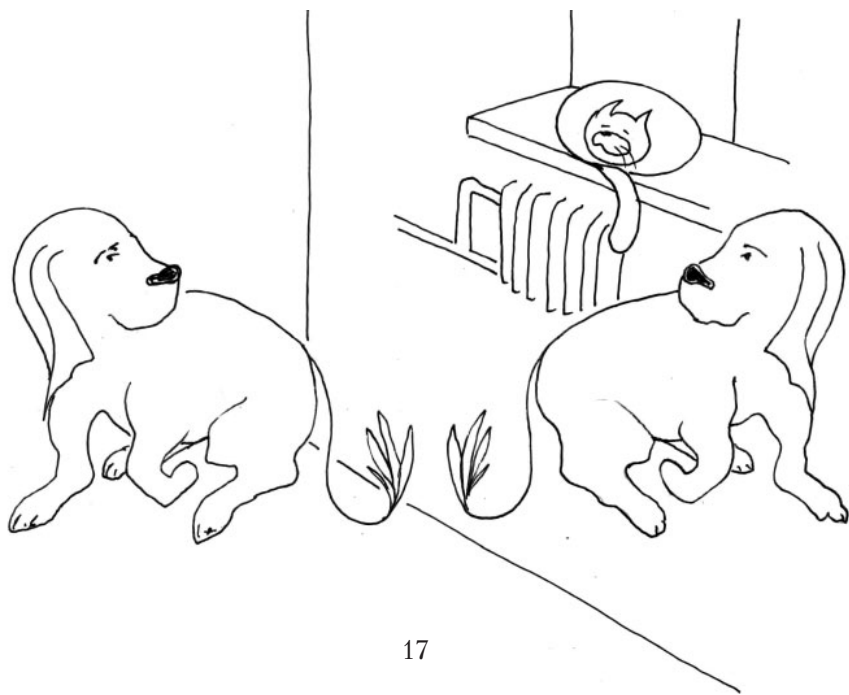



– Ну что, кого ты там увидел? – спросил Миша, который сидел на диване-подстилке и слушал, как разговаривают несчастные человеки, живущие в телевизоре.

Я не знал, что ему ответить и зарычал ещё громче.

– Успокойся. Это Кривляка, – объяснил Миша. – Он там живёт. И сколько бы ты не дразнил его, он всё равно тебя перебивает. Не веришь? Попробуй.

Конечно, я не поверил.

И дразнил Кривляку, пока не устал и не уснул.

Но даже во сне Кривляка продолжал кривляться.

Миша был прав – Кривляку не перебиваешь.

А Буржуй потом сказал, что никого не видел, кроме глупого щенка перед зеркалом.

Только я теперь не помню, который из Буржуев это сказал. Тот, который на подоконнике? Или тот, который такой же, как тот, который на подоконнике?

Вы не помните?..

# БУРЖУЙ ЕСТ ВРЕМЯ



**Когда говорят: «Время есть», никогда не поймёшь сразу, о чём идёт речь. То ли уже пора ужинать, то ли можно пока не торопиться?**

Однажды я спросил Буржуя:

– Люди часто говорят: «Время есть». Или: «Времени нет». Что это за время такое: то оно есть, то – нет?

– Время не что, а где. Оно везде.

– Если оно везде, то как может быть что иногда его нет?

– А то и значит! Вот положили тебе в миску сосиску – и она там лежит. Видишь?

– Вижу. Лежит.

– Значит, у сосиски есть время полежать. А у тебя, пока она лежит, есть время подумать о том, хочешь ли ты её съесть.

– Конечно, хочу! Что тут думать?!

– Подожди. Теперь подхожу я, беру сосиску и съедаю её. Теперь ни тебе, ни сосиске нечего ждать.

Нет сосиски – нет времени! Понял?

– Но я же есть!

– Да. И поэтому у тебя есть время для чего-нибудь другого.

А у сосиски – уже нет.

– Ты съел время моей сосиски?!

– Да.

– И как же теперь быть?

– Не переживай, это не вредно для здоровья.

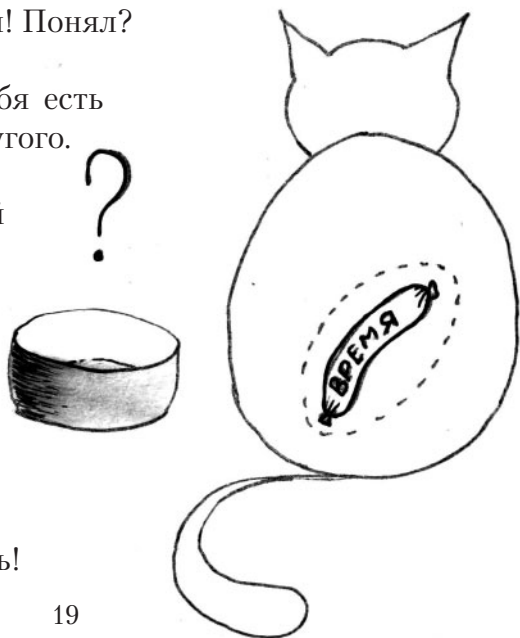

Вот так здорово Буржуй  
всё умеет объяснять!



Правда, я остался голодным. Потому что так и не нашёл  
свою сосиску.

Буржуй ведь съел только её время, правда?

Так куда же подевалась она сама?



# ПАЛЬМА ЖЕЛАЕТ БУРЖУЮ СЧАСТЬЯ

**Счастье – это не только  
когда каждый делает то,  
что ему нравится.  
Счастье – это и когда то,  
что делает каждый,  
нравится всем остальным.**

- Ты счастлива? – как-то спросил Миша у Маши.
- Да, – ответила она.
- Ты счастлив? – тут же спросил я у Буржуя.
- Нет, – проворчал он со своего подоконника.
- А я счастлив?
- Не знаю. Это ты сам должен понимать.
- Как же я могу это понимать, если даже не знаю что это такое – счастье?!
- Быть счастливым – это когда тебе не надо ничего делать, для того чтобы ничего не делать.
- Почему же тогда ты не счастлив? Ты же ничего не делаешь?!
- Я думаю над этим, – ответил Буржуй и отвернулся.



Вот оно что!





Чтобы что-то объяснить, Буржую приходится думать.

Думать – это значит что-то делать.

А коты этого не любят.

И я решил не приставать к Буржую с вопросами.

Чтобы он хоть немного мог побыть счастливым!

# ЗАЧЕМ НУЖНЫ ДВЕРИ И ОТКУДА БЕРЁТСЯ МОЛОКО

**Человеки вообще любят изобретать всякие глупости. Например, двери они придумали, потому что очень любят играть в прятки.**

Но кто же так играет?!  
Спрячутся за дверью, а сами шумят. Разговаривают.  
Сразу же становится понятно, где они спрятались.  
Глупо, правда?



Чтобы их не расстраи-  
вать, я ложусь на пороге и  
жду, когда им надоест пря-  
таться – и они выйдут.

Тогда я вскакиваю и делаю  
вид, что очень удивлён. Хотя  
на самом деле я просто рад,  
что глупая игра закончилась.

Но Буржуй говорит, что  
одна дверь действительно  
нужна. Самая главная – за  
которой мы все прячемся от  
всего остального.

– От чего это – «от всего  
остального»? – не понял я.

– Ты ещё молод, – вздох-  
нул Буржуй. – И не знаешь,  
что не будь самой главной  
двери, все коты на свете мог-  
ли бы запросто прийти и вы-  
пить МОЁ молоко!



– И много там за главной дверью других котов? – спросил я, предчувствуя самое ужасное.

– Их столько, – ответил Буржуй, и шерсть у него на спине встала дыбом, как на щётке для сапог, – что они могут выпить ВСЁ молоко на свете!

– Откуда же тогда берётся ТВОЁ молоко?

– Миша сражается за него на работе.

– На работе?

– Да. Миша ходит на работу, чтобы сражаться за моё молоко с другими котами.

– И за мою еду он тоже сражается? А почему главная дверь называется «ВХОДНАЯ», через неё же не только входят, но и выходят? И почему Миша никогда не рассказывает, как он сражается с другими котами?..

Но Буржуй ничего не ответил. Он только как-то странно посмотрел на меня, спрыгнул с подоконника и пошёл допивать своё молоко.

# ПАЛЬМА И ПЕРВАЯ ИГРУШКА



**Самую первую игрушку изобрели, конечно, собаки.**

**Вот она:**



**Хотя у некоторых другое мнение на этот счёт.**

- Пальма, отдай! Отдай, я тебе сказала!
- Что он там у тебя стащил?
- Моего плюшевого цыплёнка!
- Оставь, раз ему нравится.
- Но это же мой любимый цыплёнок!
- А для него – это самая первая игрушка.

Миша – он добрый.

– В стародавние времена, – промурчал со своего подоконника Буржуй, когда все успокоились, – когда собакам нечего было делать, они ложились и ничего не делали. А чтобы их не путали с кошками, они придумали игрушки. Но человекам так понравилось, как собаки играют, что они тоже стали придумывать игрушки. Для себя.

– А разве котам не хочется иметь свои игрушки?

– Чтобы нас опять начали путать с собаками?! Ф-р-р... – презрительно фыркнул Буржуй и перевернулся на другой бок.

Что означало – разговор окончен.

А я всю ночь не спал!

Охранял свою игрушку.  
Потому что, любой знает, самое главное в ТВОЕЙ игрушке – это НИКОМУ ЕЁ НЕ ОТДАВАТЬ!

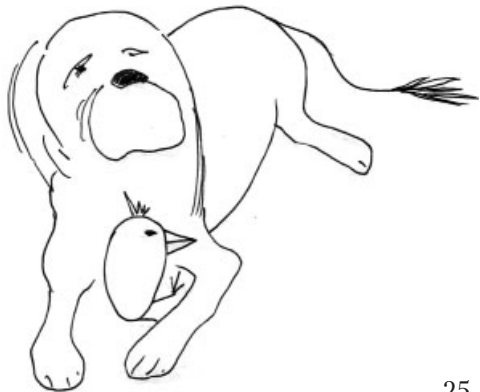



# ПАЛЬМА И ТОТ КТО В ТЕМНОТЕ

**Каждый – тот, кто он есть.  
И не стоит выдумывать  
всякие небылицы.**

Когда становится темно, я не засыпаю сразу. Я люблю по-лежать и послушать темноту.

Вот Буржуй перевернулся с боку на бок на своём подоконнике. Где-то зашумела вода.

Что-то треснуло.

Потом стукнуло.

А потом кто-то сказал:

• • • • • – Привет. Не спишь?

– Не сплю. А где ты?

• • • • • – Я в темноте.

– А ты кто?

• • • • • – Я – тот, кто в темноте.

– Ты в темноте, потому что не любишь свет?

• • • • • – Я бы не утверждал подобное.

Просто я прихожу вместе с темнотой и ухожу вместе с ней.

– Это очень грустно.

• • • • • – Нисколько. Грустно – это когда что-то было одним, а потом стало другим. А я всегда такой, какой есть.

– А в темноте есть что-нибудь страшное?

• • • • • – Нет. Здесь нет никого кроме меня.

– А ты страшный?

• • • • • – Я просто часть темноты.

– Но ты же не страшный?

• • • • • – Я не знаю.

– Как это так?! Каждый должен знать, какой он!

• • • • • – Я – это я. И я есть. Зачем знать  
что-то ещё.

– А ты вернёшься?

• • • • • – Вернётся темнота – вернусь и я.

Когда я проснулся, то подумал, что, наверное, это был сон.  
Но я же собака. И мои сны вовсе не зря потерянное время.  
И поэтому я задумался о том, что всё-таки темнота – стран-  
ная штука.

Вот что она такое сама по себе, без света, вы не знаете?..

Надо у Буржуя спросить.





# БУРЖУЙ СНОВА ОБЪЯСНЯЕТ, НО ПАЛЬМЕ ЭТО КАЖЕТСЯ ПРОСТО СКУЧНЫМ

**Если ты привык  
рассчитывать на то,  
что всегда найдётся  
кто-то, кто всё тебе  
объяснит, то ты должен  
знать, что это помогает  
не всегда. И кое в чём надо  
разбираться самому.**

– А ты знаешь Того Кто в Темноте?

Буржуй открыл глаза.

- Конечно.
- А почему мне не рассказывал?!
- Ты не спрашивал.
- А что, только когда спрашиваешь?! – Удивился я.

Буржуй промолчал.

- Ну и кто он такой?
- Тот Кто в Темноте – это тот, кто в темноте.
- И всё?
- А что ещё?
- Ну а кто же он такой на самом деле?
- Он – тот, кто в темноте. И всё!

Я почесал за ухом. Но это не помогло.



- Но вы же с ним разговариваете?
- Нет.
- Почему?
- А ты разговариваешь со стулом?
- Нет.
- Ну и вот. Я есть. Он есть. Стул есть. И мы знаем, что мы есть. Этого достаточно, – и Буржуй отвернулся.

Я снова почесал за ухом.

- А тебе разве не интересно?
- Что интересного в том, что всё есть так – как оно есть? – недовольно буркнул Буржуй, не оборачиваясь.

И тогда я понял! Буржуй просто боится, что Тот Кто в Темноте может оказаться умнее его. А это недопустимо. Ведь всем котам известно, что они самые умные! Может это конечно и так. Но как это скучно!





## ПАЛЬМА ЧИТАЕТ КНИГУ

**Книга – это очень хорошая вещь.  
Она вкусно пахнет. Никогда  
не укатится под диван, как мячик,  
откуда её не достанешь.  
И об неё очень удобно чесать зубы.**

– Зачем ты взял книгу? – проворчал Буржуй со своего подоконника.

– Что взял?

– Книгу! Это то, что у тебя сейчас в зубах.

– А для чего она?

– Люди её читают.

– Как это?

– Кладут перед собой, открывают и долго-долго сидят и смотрят.

– А зачем?

– Чтобы все думали, что они самые умные. Что они видят там то, что другим не понять. Но, по-моему, это глупо. Заглядывал я в их книги – ничего там нет интересного. А если нечем заняться – лучше всего поспать.





Мне не хотелось спать. Я положил книгу на пол, сел и стал смотреть. То есть – читать. Но если долго-долго смотреть в книгу, обязательно захочется что-нибудь погрызть. А поскольку ничего кроме книги не было, то я немножко погрыз её за самый уголок.

А человеки всё-таки очень странные.

Когда Миша вернулся домой и увидел на полу книгу с покусанным уголком, он сначала долго тыкал мне её в нос и говорил «НЕЛЬЗЯ!»

А потом сел со мной на пол и сказал: «Давай читать вместе!» И мы долго смотрели на книгу вместе.

Скоро мне всё это надоело и я заснул.

А когда проснулся, понял, что так и не понял – можно читать книги или «НЕЛЬЗЯ!»?

А если можно, то как вообще можно читать и ничего не грызть? Сомнительное удовольствие.



# ТОТ КТО В ТЕМНОТЕ ВОЗВРАЩАЕТСЯ

**Даже в полной темноте  
можно найти друзей.**

- Тебя давно не было.
- • • • • – Я был.
- А почему же ничего не говорил?
- • • • • – Такой у меня характер.  
Тишина – свойство темноты.
- Жаль. Я вот люблю поговорить по душам.
- • • • • – Что значит «по душам»?
- Не знаю. Так человеки говорят. Но мне кажется – это когда можешь говорить о чём угодно. Такое получается только с тем, кто тебе нравится.
- • • • • – А со мной тебе хочется говорить о чём угодно?
- Хочется.
- • • • • – Значит, я тебе нравлюсь?
- Да, нравишься.
- • • • • – И мы теперь сможем говорить по душам?
- Получается что так.
- • • • • – Ну, хорошо. Начинай.
- А что ты делаешь в темноте?
- • • • • – Слушаю.
- А что ты слушаешь?
- • • • • – Всё.
- А зачем?
- • • • • – Я больше ничего не умею.  
Только слушать и запоминать.
- Но это же здорово!
- • • • • – Что именно?
- Что ты всё запоминаешь. Наверняка ты знаешь и можешь рассказать много интересного!



- • • • • – Да, могу.
- Расскажи что-нибудь!
- • • • • – А ты что будешь делать?
- Как что?! Слушать!
- • • • • – Странно. Обычно это делаю я.  
Но я подумаю.



# ПАЛЬМА УЧИТСЯ ЛЕЖАТЬ

**Любой умеет лежать.  
Зачем этому учиться?!**

А Буржуй со своего подоконника говорит, что любой, конечно, умеет лежать, когда ему самому этого хочется. Но это совсем не то же самое, когда этого хочет от тебя кто-нибудь другой. Например, Миша.

Миша он хоть и добрый, но, как и все человеки, очень странный.

Наверное, уже раз сто он говорил мне: «ЛЕЖАТЬ!» – и клал свою тяжёлую руку мне на спину. Можно подумать, я с первого раза не понял, что он хочет!

Но что же делать, если я сам не хочу?!

– А ты попробуй, ляг, – хитро промурчал Буржуй с подоконника.

– Зачем?

– Ляг и узнаешь.

– Ну ладно. Уговорил.

И я лёг.

И Миша сказал: «Молодец!»

И почесал мне за ухом.

И дал кусочек сосиски.

И тогда я понял!

Если человек много раз повторяет тебе одно и то же – чтобы это прекратилось – надо всего лишь один раз сделать то, что он хочет.

А зачем, спрашивается, так долго ждать, когда свою сосиску можно получить сразу?! За сосиску можно и с первого раза лечь!

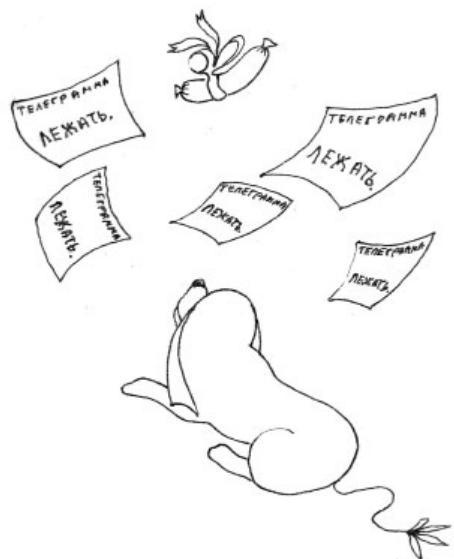

# ПАЛЬМА ДАЁТ ИМЯ ТОМУ

## КТО В ТЕМНОТЕ



**Неважно на кого ты похож.  
Но если у тебя нет имени,  
никто не будет воспринимать  
тебя всерьёз.**

– Я забыл спросить, как тебя зовут?

• • • • • – Кто как хочет, тот так меня  
и зовёт.

– Так не бывает!

• • • • • – Но так есть.

– А как же ты понимаешь, что зовут именно тебя?

• • • • • – Это очень просто. Меня зовут  
только тогда, когда вокруг  
больше никого нет.

– Странно. Получается, что тебя зовут тогда, когда больше  
некого позвать?

• • • • • – Именно так.

– А тебе не обидно?

• • • • • – Наоборот. Я рад этому.

– Всё равно! У каждого должно быть его собственное имя.  
Можно я буду звать тебя Тот Кто в Темноте?

• • • • • – Ладно.

– Или даже ещё короче, просто: Тот Кто!

• • • • • – Хорошо.

– Тот Кто. Тот Кто. Тот Кто... Очень похоже на кота, правда?

• • • • • – Возможно.

– Не знаю почему, но мне приятно думать, что ты похож на кота.

• • • • • – Я ни на кого и ни на что  
не похож. Но я согласен.



– А если ты очень-очень захочешь стать похожим на кота, ты сможешь стать на него похожим?

• • • • • – Думаю, что смогу.

– Ну, тогда захоти. Ну, пожалуйста!

Наверное Тот Кто очень сильно захотел, потому что вот что из этого получилось:



Вам нравится?

# ПАЛЬМА ДОМА



**Быть дома – это значит  
быть только с теми,  
кто тебе нравится.**

Миша часто уходит через главную дверь на работу.

А когда возвращается, всегда спрашивает: «Ну что, все дома?»

А я всегда выбегаю ему навстречу и спрашиваю: «А что значит “дома”?»

Он целует Машу, чешет меня за ухом, наливает Буржую молоко, которое он отвоевал для него на работе, и говорит: «Дома хорошо!»

– Да что же это такое «дом»?

– Ну что ты пристаёшь?! – ворчит Буржуй, довольно слизывая молоко с усов. – Тебе же сказали: «Дом – это хорошо». Тепло – как солнце. Бесконечно – как море. И незыблемо – как горные вершины.

Я ещё не успел подумать о том, что такое солнце, море и горные вершины, как Буржуй мысленно прислал мне картинку. Вот такую:

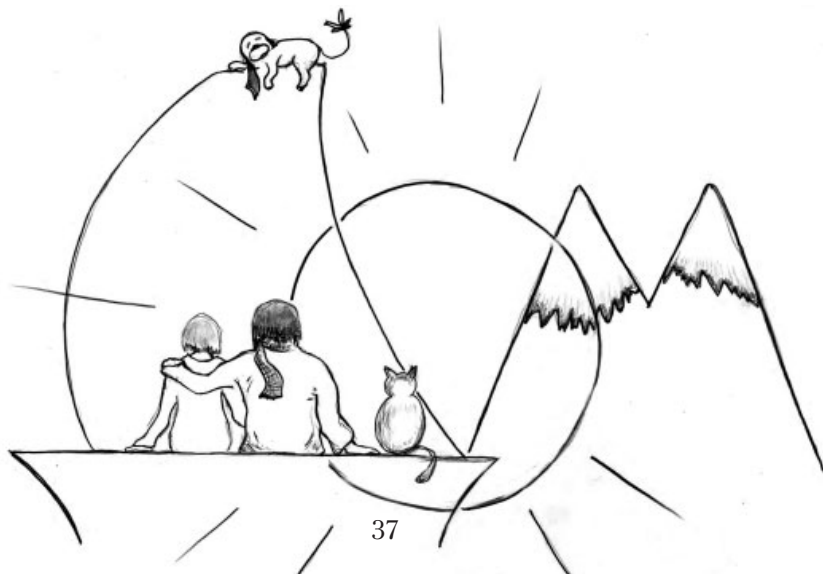





И сказал:

– Хорошо – это хорошо. И тут не о чем больше думать!

Но я всё-таки подумал ещё раз. И вот что я подумал:

**ДЕЙСТВИТЕЛЬНО, ЗАЧЕМ ДУМАТЬ О ТОМ,  
ЧТО САМО ПО СЕБЕ ПРЕКРАСНО И ХОРОШО!**

# ПАЛЬМА И ЛОГИКА



**Что такое ЛОГИКА лучше  
посмотреть в словаре.  
Согласитесь это вполне  
логично.**

– Как ты думаешь, Тот Кто, что значит «родиться на свет»? – Спросил я, когда снова стало темно.

• • • • • – Думаю, это значит – выйти из темноты.

– Получается раз ты всё время в темноте, значит, ты ещё не родился?

• • • • • – Получается что так.

– Странно. Ты здесь – а не родился, разве так бывает?

• • • • • – Но так есть.

– Точно. Значит, получается, что так бывает!

• • • • • – Да, в этом есть логика.

– А что такое логика?

• • • • • – Логика – это когда ты не веришь во что-то, но понимаешь, что так оно и есть.

– Точно! Я не верю в то, что ты не мог не родиться, раз ты здесь и разговариваешь со мной, но раз так есть – значит, ты просто родился не так, как все. Ты родился не «на свет», а во тьму.

• • • • • – Ты уверен?

– Конечно! Хорошая вещь логика – она всё может объяснить!

• • • • • – Согласен.

– Здорово, что мы во всём этом разобрались, правда?

• • • • • – Да, здорово. Осталось только выяснить вот что: если в начале была Тьма, а потом был Свет, то что было перед Тьмой?



– Не знаю, – задумался я. – Наверное, ничего.

••••• – Тогда получается, что я родился во Тьму из Ничего, – и Тот Кто нарисовал мне вот такую картинку:

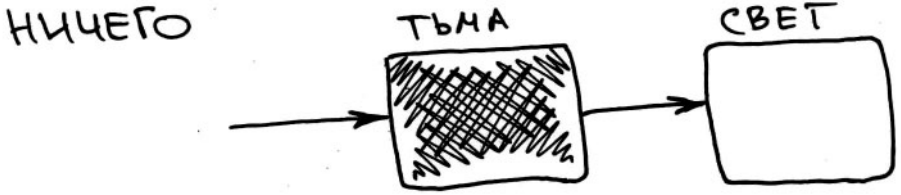

– Да, – сказал я, – получается, что так. Но разве может что-то появиться из ничего?

••••• – Но я же есть.

– Значит, получается, что может?

••••• – Да. С логикой трудно спорить.

– Всё равно не понимаю!

••••• – Это не обязательно. Разве плохо, что так есть и мы можем говорить по душам?

– Хорошо.

••••• – Ну вот. Это главное – чтобы было хорошо.



ПАЛЬМА РАССКАЗЫВАЕТ СВОЕЙ  
ЛЮБИМОЙ ИГРУШКЕ  
О ВЫВОДАХ, СДЕЛАННЫХ ИМ  
ИЗ ВСЕГО ТОГО ЧТО ОН УЗНАЛ

**Выводы нужно делать  
по порядку.  
Иначе это не выводы,  
а чепуха в решетке.**

**Во-первых**, если сначала тебя не было, а потом вдруг ты видишь вокруг много непонятного и интересного – значит, ты родился на свет. А почему Тот Кто – родился во тьму, и как можно родиться из ничего, – я пока не понимаю.

**Во-вторых**, знать, как тебя зовут – обязательно. Иначе как ты поймёшь, что зовут именно тебя? Так что узнать, как тебя зовут нужно как можно быстрее. Иначе можно прозевать ужин.

**В-третьих**, человеки очень странные создания. Они всегда говорят о том, что делают. Но не всегда делают то, о чём говорят.

Поэтому коты лучше!

Они никогда ничего не делают и говорят только о том, о чём нужно сказать.

**В-четвёртых**, мне бы очень не хотелось провести жизнь в телевизоре.

**В-пятых**, я так и не понял что значит «времени нет». Но мне кажется – важнее знать, что делать, когда оно есть.



**В-шестых**, тот, кто всегда всё тебе объяснит – друг. Тот, кто всегда тебя выслушает – тоже друг. Наверное, друзья нужны разные.

**В-седьмых**, то, от чего мы все прячемся за главной дверью, заставляет меня поджимать хвост. Но так хочется заглянуть туда хоть одним глазком!

**В-восьмых**, когда все дома – это хорошо. И можно быть уверенным наверняка – никто никуда не денется.

**В-девярых**, есть вещи, которые годятся только для людей. Например, книги.  
А бывает наоборот. Взять хотя бы тебя, Моя Любимая Игрушка

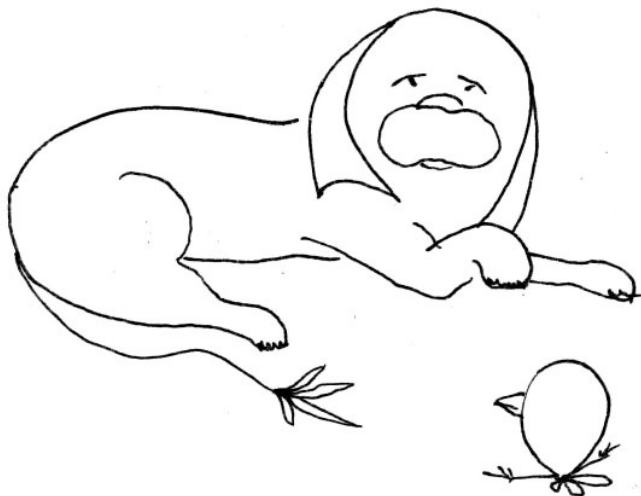

**В-десятых**, быть послушным полезно – никогда не останешься голодным. Но быть всё время сытым – это очень скучно!

Не знаю почему, но мне кажется что «в-пятых» и «в-десятых» – самое важное.

Наверное именно поэтому люди часто повторяют: «То-сё. Пятое-десятое».

ОЧЕНЬ ДЛИННАЯ ГЛАВА ПРО ТО,  
КАК ТОТ КТО РАССКАЗЫВАЕТ ПАЛЬМЕ  
ПРО ВСЕЛЕННУЮ,  
А БУРЖУЮ НЕ СПИТСЯ



**Вселенная – это то, как мы представляем себе мир таким, каким на самом деле не можем себе его представить.**

– Тот Кто, я вот никак не пойму, кто ты такой?

••••• – Я – Тот Кто в Темноте.

– Это понятно. Но кто ты НА САМОМ ДЕЛЕ? Вот Буржуй – он толстый и пушистый. И добрый, хотя всё время ворчит.

– Я не толстый. Я крупный, – проворчал с подоконника Буржуй, которому не спалось.

••••• – Ну тогда... – задумался Тот Кто, – можно сказать, что я тот, кто существует между вами.





– То есть ты не вместе с нами?

• • • • • – Почему не вместе? Вместе. Мир устроен так, что кем бы ты ни был, каким бы странным ты не казался другим, ты всегда вместе со всеми. Мир – это одно место. И все мы **В** этом **МЕСТЕ**.

– Тогда что значит «между вами»?

• • • • • – Я заполняю пространство между вещами.

– *Между вещами есть воздух! – Буркнул со своего подоконника Буржуй.*

• • • • • – Это правда, – ответил Тот Кто. – Но, во-первых, во Вселенной между вещами не везде есть воздух...

– *Везде! – заупрямился Буржуй.*

– А что такое Вселенная? – Спросил я.

• • • • • – Вселенная – это всё вокруг. Всё, что ты можешь увидеть. Прибавь к этому всё, что ты не можешь видеть, потому что оно слишком далеко. Потом, прибавь всё, что ты можешь представить. А потом, прибавь то, что представить не можешь. И получится Вселенная.

– То есть это всё-всё-всё и ещё немножечко на всякий случай?

• • • • • – Ну да. Можно и так сказать.

– *И всё равно! Воздух есть везде! – Никак не мог успокоиться на своём подоконнике Буржуй.*

• • • • • – Не буду с тобой спорить, – ответил ему Тот Кто. – Главное, что это не важно. А важно, что есть такое сам воздух?



– Да это любой знает! – Воскликнул я. – Воздух он... он та-  
кой... Он бывает тёплый! – Наконец нашёлся я. – А бывает хо-  
лодный. А ещё он пахнет! – Я покосился на Буржуя и увидел,  
что тот одобрительно кивает.

• • • • • – И это правда. Но ты,  
например, не знаешь,  
что если взять кусочек воздуха  
и близко-близко поднести его  
к глазам, то можно увидеть,  
что он состоит из очень  
маленьких частичек, – сказал  
Тот Кто.

– *Глупости!* – *Фыркнул Буржуй.*

– Ух ты! Правда?! – Заинтересовался я.

• • • • • – Правда.

– А что же тогда МЕЖДУ этими частичками?

• • • • • – Вот об этом я и говорю –  
между ними тоже я.

– А откуда ты это знаешь?

• • • • • – Но ты же знаешь где ты  
сейчас? Как я могу не знать,  
где я? Согласен?

– Согласен.

• • • • • – А ещё я знаю, что нет света  
без тьмы. И что ничего не  
появляется просто так, без  
усилий. Вот, например, этот  
стул появился благодаря  
усилиям человека, который  
его делал. А я, хоть и не  
родился «на свет», но сам свет  
рождается моими усилиями.  
Я не сама тьма. Я – усилие,  
которое из тьмы рождает свет.  
Вот кто я есть на самом деле.





– Ничего не понял!

• • • • • – Это не просто. Как везде и во всём требуется усилие. И это усилие называется ПРЕДСТАВЛЕНИЕ. Прежде чем узнать что-то, мы сначала должны его себе представить. Вот, например, как ты представляешь себе мир за главной дверью?

– Там много-много котов и они подстерегают Мишу, когда он несёт домой молоко для Буржуя и мои сосиски. – Я покопился на Буржуя и тот снова одобрительно кивнул.

• • • • • – Хорошо. Но так ли это?

– Конечно это так! Ведь Буржуй мне это сказал!

• • • • • – Он сказал тебе то, что представляет сам себе. А что бы ты мог представить, если бы не пользовался его представлением?

Я задумался.

– Что же получается, Буржуй меня обманул?

• • • • • – Ни в коем случае! Он уверен, что всё так оно и есть. Но не всегда то, что мы думаем о чём-то, является таким на самом деле.

– А как же тогда наверняка узнать какое оно всё на самом деле?

• • • • • – Для начала нужно создать своё собственное представление. А потом проверить его.

– Как же я могу создать своё собственное представление, если не знаю, что мне представлять? И как я смогу проверить всё это?

• • • • • – А в этом и секрет! Представь себе каким бы ты ХОТЕЛ, чтобы был мир. А потом походи туда и посмотри таков ли он. Но если он окажется не таким, каким ты его себе представлял – не пугайся – ты всегда сможешь СДЕЛАТЬ его таким.

И вдруг у меня получилось. Я закрыл глаза и представил себе мир, где никто ни у кого ничего не отнимает. Где молочные реки текут в сосисочных берегах. Где Тот Кто каждую ночь рассказывает мне что-нибудь интересное про Вселенную. И где даже ворчливый Буржуй всегда счастлив, потому что с ним никто не спорит и он может ничего не делать, кроме того как представлять себе мир как ему вздумается.

• • • • • – Ну вот и молодец! –  
Прошептал мне в ухо  
Тот Кто. – Теперь ты  
знаешь, что мир может быть  
РАЗНЫМ.

Наверное, я заснул, потому что уже не расслышал, как Буржуй, перевернувшись с боку на бок на своём подоконнике, проворчал:

– *Забил маленькому глупышу голову!*

• • • • • – Не ворчи, – примирительно ответил ему Тот Кто. – Зато когда он проснётся – он будет знать, что мир таков, каким он сможет себе его представить.



– *И что же в этом хорошего?! Ты-то сам знаешь, каков он!*

• • • • •

– Это не важно, что я знаю.

Сегодня мир таков, какой есть.

А завтра, благодаря этому  
маленькому глупышу, он,  
возможно, станет другим.

– *И кто тебе сказал, что другой мир будет лучше?*

• • • • •

– Никто не сказал. Я просто  
надеюсь на это.

– *Эх, – вздохнул Буржуй напоследок. – Не верю я.*

Но всё-таки, закрывая глаза перед тем как заснуть, он на секундочку представил себе мир, где все счастливы.

# ПАЛЬМА И ВОЛШЕБНОЕ СЛОВО



**Настоящее волшебство –  
это не когда ты ждёшь  
чего-то необыкновенного.  
Настоящее волшебство –  
это когда ты знаешь,  
что что-то необыкновенное  
ждёт тебя.**

А когда я проснулся, первым делом услышал, как Маша спросила у Миши:

- Когда уже можно будет погулять с Пальмой?!
- Уже можно. Только недолго. Ноябрь. Холодно.
- Правда?! Ура! Здорово!
- И не отпускай его с поводка, договорились?
- Конечно! ... Пальма! Пальма! Гулять!!!

## **ГУЛЯТЬ!**

Это звучит как «ПРИВЕТ!».

Или как «ИГРАТЬ!»

Или как...

Очень интересно это звучит. Просто здорово звучит!

Не то что там «НЕЛЬЗЯ!» или «ВОЗЬМИ».

И совсем не так как «МЕСТО!».

Вот как это звучит:

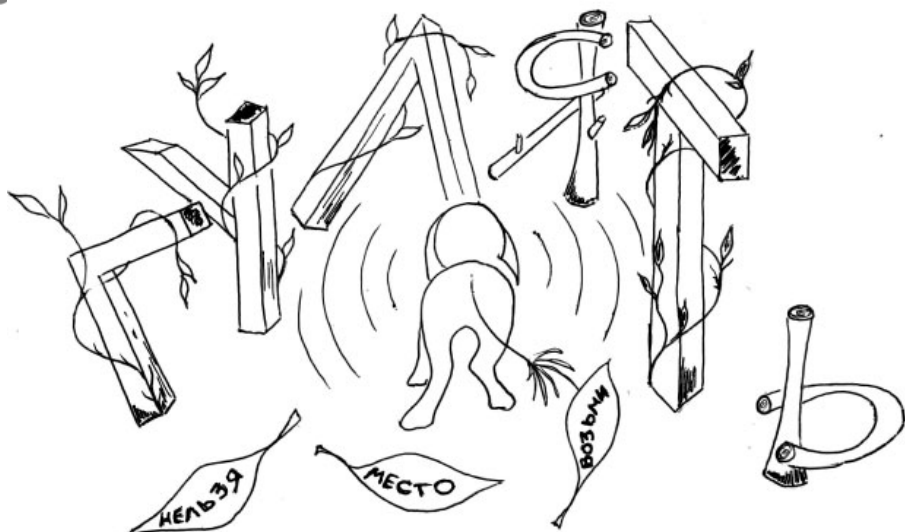

Кто хоть раз испытал на себе волшебную силу слова «ГУЛЯТЬ!», останется заколдованным навсегда.

# ПАЛЬМА И ТЕРПЕНИЕ



**Хочешь от чего-то избавиться –  
нужно терпение.**

**Собираешься с чем-то смириться –  
тоже нужно терпение.**

**Даже для того чтобы это понять –  
нужно терпение.**

**Терпение нужно всегда.**

**И больше тут не о чем говорить.**

– Пальма, не вертись! Я не могу застегнуть ошейник!

Ну что за странные создания эти человеки! Так я и верчусь, чтобы они не могли нацепить на меня эту штуку! Что это вообще такое?! Шею трёт, пахнет странно.

– Наконец-то! Теперь пойдём, – сказала Маша и подёргала за верёвочку, что была у неё в руке. В ответ на это штуковина на моей шее тоже задёргалась и слегка сдавила горло.

От неожиданности я зарычал, свалился на бок и стал лапами пытаться снять с себя то, что Маша назвала ошейником.

– Ну, хватит! – Рявкнул с подоконника Буржуй. – Ведёшь себя как девчонка!

– А как ведут себя девчонки?

– Хнычут всё время!

– Да? Всё время?

– Да уж поверь. Сколько их не встречал, они всё время хныкали.

Я перестал скулить и про себя решил, что никогда не буду дружить с девчонками. А вслух сказал:

– Тебе легко говорить – у тебя-то нет на шее этой противной штуки!



– Я привык обходиться без неё, – ответил Буржуй и посмотрел в потолок.

– Я тоже хочу привыкнуть обходиться без неё!

– Чтобы привыкнуть обходиться без того, чего нет, надо сначала научиться обходиться с тем, что есть, – проворчал Буржуй и закрыл глаза, чтобы обдумать высказанную мысль.

Он всё время так делает – скажет что-нибудь – а потом обдумывает. Я, конечно, не знаю, но, по-моему, нужно делать наоборот. Но всё же спросил:

– И как этому научиться?

– Надо набраться терпения, – буркнул Буржуй.

– А где набирают это терпение?

– Всё! – вдруг громко мяукнул Буржуй. – Моё терпение уже лопнуло! – И отвернулся.

– Ух ты! Оно ещё и лопнуть может?!

Вот это да! Какая странная вещь это терпение. Сначала его надо где-то набрать, а потом ещё смотри за ним, чтобы оно не лопнуло! Не знаю, правильно ли я всё понял, но, по-моему, терпение – это очень полезная вещь. Сами подумайте – все гуляют, а ты сидишь как дурак в ошейнике!

– Пойдём? – Спросила Маша.

И мы пошли. А я решил первым делом всё-таки избавить свою шею от этой принуждающей к терпению штуки.

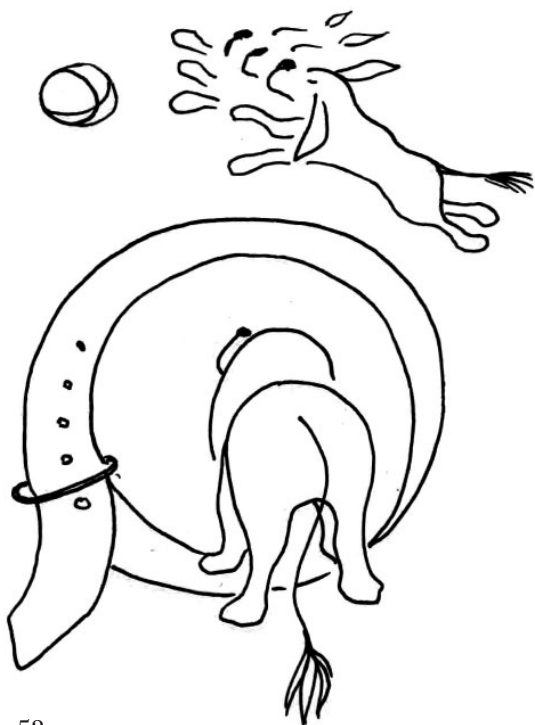

# ПАЛЬМА И СЕВЕРНЫЙ ВЕТЕР



**Выходя за дверь, можно  
сколько угодно гадать,  
с чем ты столкнёшься.  
Но, как правило, это зависит  
от времени года.**

Первое, что я понял, оказавшись с Машей за входной дверью – это то, что кроме нас здесь есть кто-то ещё. И это были не коты. Этот кто-то провёл длинной прядью холодных волос мне по спине. Потом пощекотал за ухом.

– Кто ты? – Спросил я и спрятался за Машину ногу.

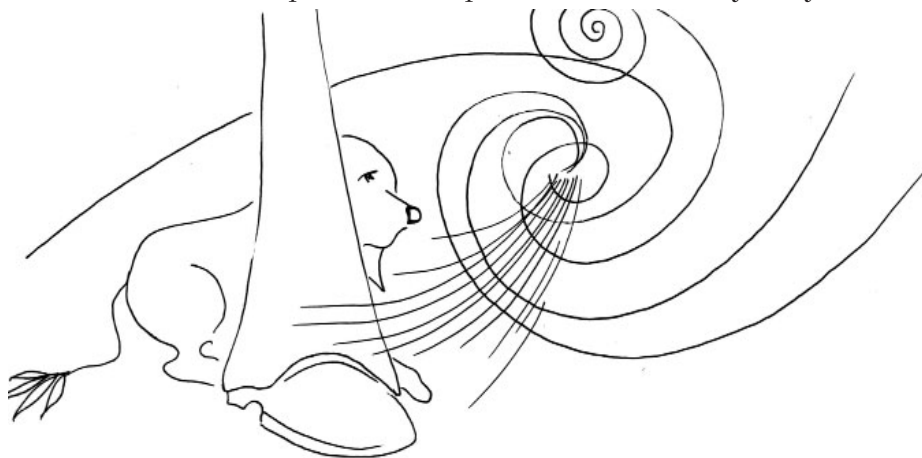

Я – Северный Ветер.

– Ты очень холодный! – Сказал я и поёжился.

– К сожалению, – вздохнул  
Северный Ветер, а у меня по  
спине побежали мурашки.





– А ветер – это где? – Спросил я, оглядываясь и не находя никого вокруг.

– Я везде, где хочу, – ответил он и потрепал кисточку на моём хвосте.

– Везёт же! – Сказал я и снова попытался снять ошейник. – А что ты делаешь?

– Я дую.

– Как это?

– Я всё время летаю, а всем остальным кажется, что на них что-то дует.

– Ах, вот оно что! Это наверное очень здорово – ЛЕТАТЬ?!

– Конечно! – Обрадовался Северный Ветер. – Смотри! – И так быстро пролетел мимо меня, что я зажмурился.

– Ой! Не летай так быстро! Очень холодно!

– Ну во-о-от, – расстроено зашуршал Северный Ветер в траве. – Никому я не нравлюсь. Все хотят, чтобы я был где угодно, только не здесь.

– Не обижайся. Оставайся здесь сколько угодно. Только не гладь меня так часто. Ты всё-таки холодный.



– Мне правда можно остаться?  
И я могу пойти с тобой гулять?

– Конечно! А ты научишь меня летать?

– Но ты же собака!

– Ну и что?!

– Солнце – светит. Ветер – дует. Собаки – гуляют пешком. Так устроен мир.

– И что, я никогда-никогда не смогу летать?!

– Ладно. Я подумаю. Может, что и придумаю. А пока вот тебе маленький подарок: на каждом волоске моего полёта живёт один запах. И если какой-нибудь тебе понравится – ты всегда сможешь по нему добраться то того места, где прячется та вещь, что так пахнет, ну как?

– Здорово! Спасибо! А скажи мне, пожалуйста, много ли вокруг злых котов?

– А ты понюхай мои волосы. Ну как, чуешь?

– Ничего не чую.

– Ну, значит, всё в порядке.



Выходило так, что Буржуй всё-таки меня обманывал. Но это и к лучшему. И вообще, разве это обман – когда к лучшему? Просто фантазия.

Так что из всех неприятностей оставался только ошейник. Надо как-то от него избавиться. С ним-то я уж точно не смогу летать, когда Северный Ветер придумает для меня как это делать.

# ПАЛЬМА ТЕРЯЕТ И НАХОДИТ ДРУЗЕЙ



**Не тот настоящий друг,  
кто разделит с тобой радость  
и веселье.  
А тот, кто не даст тебе  
грустить, когда совсем  
не весело.**

Не знаю, как так получилось, но ошейник почему-то, хоть и остался на моей шее, но перестал держать меня.

– Пальма! Пальма! Ко мне! Вернись! Пальма! Домой! – Кричала Маша.

А мне нравился Северный Ветер. И вот уже скоро-скоро он научит меня летать!

 Беги! Беги быстрее! – Кричал он, обдувая меня со всех сторон. – Ещё быстрее и ты взлетишь!

Я так долго бежал, что уже начал уставать. И вдруг, вместо того чтобы взлететь, кубарем скатился в огромную яму. Тут же встал. Отряхнулся. Потёр лапой ушибленный нос и уже собрался вылезать обратно, как понял, что яма слишком глубокая и крутая.

– Помоги мне! – Закричал я.

 Мне пора, – раздалось откуда-то сверху. Это Северный Ветер кружил среди деревьев.



– Но ты же сказал, что летаешь, где хочешь?!



Да. Я сказал «где хочу». Но не сказал, что «когда хочу». И я не могу тебе помочь. Там яма. А я не могу летать в ямах. Пока!

И улетел.

Не знаю от чего, но мне стало холодно. То ли от того, что Северный Ветер бросил меня. То ли потому что – ноябрь, о котором говорил Миша.

– Ты что здесь делаешь? – Вдруг спросил кто-то из-за куста.

– Сижу.

– А зачем? – Уточнил подозрительный куст.

– Сначала я подружился с Северным Ветром...

– Ну ты даёшь! – Перебил куст. – Кто же заводит себе ВЕТРЕННЫХ и ПЕРЕМЕНЧИВЫХ друзей?!

– Вообще-то с ним было весело. И он обещал научить меня летать.

– С ним весело – пока ему самому весело. А летают только те, кто с самого начала знает, что они это умеют. Вот ты когда родился, знал, что умеешь летать?

– Нет.

– Вот то-то и оно. Так что запомни.

– Запомню. А ты кто?

– Я тут живу.

– В яме?!

– В норе. Я – Тот Кто Роет Норы.

– Как это?

– Пойдём покажу.

– А там у тебя тепло?

– Спрашиваешь! А вдвоём ещё теплее будет!



# БУРЖУЙ ПЕРЕЖИВАЕТ



**Нравится тебе кто-то  
или нет, но если долго  
живёшь с кем-то  
бок о бок, всё равно будешь  
переживать, если с ним  
что-нибудь случится.**

• • • • • – Что тут у вас произошло? –  
Спросил Тот Кто у Буржуя,  
когда стало темно.

– Ничего! – Буркнул Буржуй со своего подоконника. –  
Маша плачет. Миша её успокаивает. А мне не положили мою  
рыбу! Мне всегда перед сном дают рыбу!

• • • • • – А где Пальма?

– Это я у тебя хотел спросить! Ты же его лучший друг!  
А заодно может скажешь, где моя рыба?!

• • • • • – Понятно, – прошелестел  
в темноте Тот Кто. – Значит,  
Пальма убежал.

– Так что пятки сверкали! Миша собирается идти его ис-  
кать. С каких это пор человеки решили, что они смогут увидеть  
что-то в темноте?!

• • • • • – Ты разве не собираешься им  
помочь? И в темноте ты видишь.

– Я? Нет! Ни за что туда не пойду!

• • • • • – Почему? Пальма ведь и твой друг.

– Давным-давно, ещё маленьким, я там уже был. Плохо  
помню, но это было ужасно! У меня с тех пор большой шрам на  
боку, который болит всегда, когда идёт дождь.

• • • • • – Мне жаль.

– Мне самому жаль. И ещё жальчее было бы, если бы Миша  
не забрал меня тогда к себе в дом! Даже страшно подумать, что  
бы со мной стало!



• • • • • – Ладно. Не переживай.  
Я разыщу Пальму и помогу  
ему вернуться.

– А я и не переживаю! – Буркнул Буржуй и кончиком хвоста потёр себе глаз.



Вот всегда он так. Ворчит-ворчит. А сам переживает. Это же любому понятно.

# ЕЩЁ ОДНА ДЛИННАЯ ГЛАВА ПРО ТО, КАК ТОТ КТО РОЕТ НОРЫ И ЕГО НОВОГО ДРУГА



**Знать, где что в этом мире и понимать, как туда добраться – это не всегда одно и то же.**

В норе у Того Кто Роет Норы было очень уютно.

А ещё Тот Кто Роет Норы оказался очень красивым. Один большой пушистый хвост чего стоил!

– И тебе нравится, что тебя зовут Тот Кто Роет Норы? – Спросил я, когда мы устроились и согрелись.

– Вообще-то – это наша фамилия.

– Фамилия? – Не понял я.

– Так зовут нашу семью. А меня зовут Фокси<sup>1</sup>.

– Странное имя.

– Иностранное имя. Наша семья давным-давно перебралась в эти края из другой страны. А в другой стране и язык другой. Вообще-то по-нашему – это означает Рыжий. Но Фокси мне больше нравится. По-моему, лучше звучит.

– По-моему тоже. А что такое другая страна?

– Ну, как тебе объяснить... Другая страна – это... где всё по другому!

– Там нет глубоких ям, из которых не выберешься?

– Ну почему, ямы есть...

– Может быть, там никогда не бывает холодно?

– Бывает... Хотя мне рассказывали, что есть такие страны, где не бывает!

---

<sup>1</sup> Фоху (англ.) - рыжий





И вдруг:

• • • • • – Простите, что я подслушивал...

– Ой, – испуганно подскочил Тот Кто Роет Норы – Это Тот Кто в Темноте!

– Не бойся, – сказал я. – Он мой друг.

– Но он же страшный!

– Почему?

– Но ведь всегда страшно, когда темно и кто-то разговаривает из ниоткуда! Он и правда твой друг?

– Правда. И совсем он не страшный. А если очень-очень захочет, то он может быть котом, правда, Тот Кто?

• • • • • – Правда. А ты почему убежал, Пальма?

– Я не убежал. Я учился летать с Северным Ветром. А потом...

– А потом тот его бросил, – перебил Фокси. – Он всегда так делает. Противный Северный Ветер!

• • • • • – И что ты теперь собираешься делать? – Спросил меня Тот Кто.

– Согреюсь в норе, а потом мне надо выбраться из ямы...

– Я помогу тебе! – Закричал Фокси. – Я вырою ступеньки и ты выберешься!

– Ты же сможешь показать мне дорогу домой? – Спросил я у Того Кто.

• • • • • – Понимаешь, какое дело... – начал Тот Кто, – я ЗНАЮ, где твой дом. Но мне не известен ПУТЬ к нему.

– Как это так?! – Хором спросили мы с Фокси.

• • • • • – Я не такой как вы. В отличие от вас я везде и сразу. И чтобы оказаться где-то конкретно, как, например, сейчас рядом с вами, мне достаточно просто этого захотеть.



Но вы – другие. Вы – только здесь и сейчас. И чтобы оказаться в другом месте, вам надо не только захотеть это сделать, но и исполнить. А как это делается – я не знаю. Простите. И единственный выход, который я вижу – это не сидеть на одном месте. Я знаю, что если хочешь что-то найти или куда-то вернуться, что в данном случае одно и то же, нужно встать и пойти.

- И куда же я приду, если не знаю куда идти?
- Но ты же знаешь КУДА хочешь попасть? – Уточнил Фокси.
- Знаю.
- А как оно выглядит это место?
- Там всегда тепло. Там есть мой друг Буржуй. Там есть

Миша и Маша и они дают мне вкусные сосиски, когда я голоден. И всё это за входной дверью.

– Да-а... Не густо, – пробормотал Фокси. – Ну что ж, как говорит мой старший брат: «Если ничего не лезет в голову – надо поспать, а потом разберёмся».

• • • • • – Мне нравится эта мысль, – поддержал Тот Кто. – Прежде чем браться за дело, нужно сначала отдохнуть от дел свершённых. Отдыхайте. И помните, где бы вы ни оказались, я снова вернусь к вам вместе с темнотой.

– Тот Кто, а ты не мог бы сообщить Буржую и Мише с Машей, что со мной всё в порядке, они же наверное ужасно волнуются?

• • • • • – Конечно. Твоему другу я обязательно передам. А вот



Мише и Маше – не смогу, прости. Люди очень умные существа. Но они так всегда любили поговорить друг с другом об этом, что уже давным-давно разучились слушать и понимать тишину. Они просто не услышат меня, как бы я ни старался. Но это не страшно. Я хорошо знаю их. Они всё равно будут верить в то, что с тобой всё хорошо. Спокойной ночи.

И Тот Кто в Темноте исчез.

Хотя это неправильно говорить «исчез» о том, кого и так никогда не видно. Правильнее сказать «замолчал». Но так говорят о том, кто просто замолчал, но всё ещё здесь. Совсем запутался. А может быть действительно Тот Кто всегда здесь? Он же ведь сам говорил, что он везде и сразу? Наверное, он просто не любит долго разговаривать. Да. Лучше так думать. Тот Кто всегда здесь, но не всегда разговаривает. Так спокойнее.

– У меня есть пятка хлеба, будешь? – Спросил Фокси Тот Кто Роет Норы.

– Ты имел в виду корку хлеба?

– Ну да, точно! Всё время у меня из головы вылетает это слово – «корка». Понимаешь, в той стране, где раньше жила наша семья это называлось the heel of bread<sup>2</sup>. Привычка, знаешь ли. Ну, так как, будешь?



<sup>2</sup> the heel of bread (англ.) – корка хлеба. Буквальный перевод: пятка хлеба.

– А как же ты?

– Я раскушу её пополам. Этого конечно не хватит, чтобы почувствовать себя сытым, но, как любит говаривать мой старший брат: «Кусочек хлеба во рту – лучше, чем цыплёнок в небе».





# ФОКСИ РЕШАЕТ ПОМОЧЬ ПАЛЬМЕ В ПОИСКАХ ДОМА

**Размышлять  
или действовать –  
вот в чём вопрос?  
Следует заметить,  
что вопрос поставлен  
неправильно.  
Очевидно, что одно  
без другого не обходится.**

Когда я проснулся и вылез из норы, Тот Кто Роет Норы уже докапывал последнюю ступеньку на склоне ямы. Увидев меня, он тут же закричал:

– Привет. Выспался? Я уже всё решил. Мы отправляемся искать твой дом вместе! Согласен?

– Привет. Да... Конечно, согласен! – Ужасно обрадовался я. Я, правда, ужасно обрадовался. А то вчера, перед тем как заснуть, я чуть всю кисточку на хвосте не изгрыз, размышляя, что же я буду делать и куда пойду, когда Фокси поможет мне выбраться из ямы.

– Ну, вот и всё, ступеньки готовы. Вылезай и пойдём!

– А куда?

– Как говаривал мой дед: «Лишь бы ноги носили, а места на земле всем хватит».

– Это он про что?

– Ну-у... точно не знаю. По-моему он имел в виду, что если ноги ходят, то нет повода этим не пользоваться, логично?

– Ты знаешь, что такое логика?!

– А как же! Этому меня старший брат научил. Он у нас большой мастак в этом деле.

– А я даже не знаю, есть ли у меня братья...

– Как это так? Ты не знаешь кто твоя семья?!

– Почему не знаю? Знаю. Буржуй – моя семья. И Миша с Машей. И Тот Кто. И ты... Вы все – моя семья.

– Да нет! В смысле, это понятно. И это здорово! Но где твоя РОДНАЯ семья? Мама, которая тебя родила? Братья и сёстры? Дедушки, бабушки, племянники и... В общем, семья – это целая куча народа, друг! И все они не могут друг друга не любить, потому что они РОДНЫЕ, понимаешь?

– Понимаю, но... я не знаю. Не помню. Сначала была Мать-тма, и было тепло и вкусно. А потом был свет. И вместе со светом сразу были Миша с Машей и Буржуй.

– Ясно! Значит, ты переехал от своей РОДНОЙ семьи совсем маленьким и ничего не помнишь. Ну и отлично! Такое бывает. Так что теперь кроме дома мы ещё будем искать твою РОДНУЮ семью, согласен?

– Согласен.

– А по дороге будем искать всё, что может пригодиться. С этого и начнём. И можешь мне поверить, для этого точно не важно, куда вначале идти.



Мне очень нравился Фокси Тот Кто Роет Норы. Он никогда не унывал, быстро соображал и всё мог объяснить. Но не так как Буржуй или Тот Кто в Темноте. Фокси объяснял всё так просто, что всё сразу становилось понятно. А даже если и не становилось понятно, то всё равно было просто.



# ПАЛЬМА И МИЛАЯ ДЕВОЧКА

**Когда отправляешься туда,  
не знаешь куда, будь готов,  
что можешь оказаться там не  
хочешь где.**

– Как говаривал мой дед: «Какие бы великие цели не стояли перед тобой – начни с завтрака». Так что пойдём вон туда, – махнул хвостом Фокси в сторону просвета между деревьями. – Там живут люди, а у них всегда можно стащить что-нибудь съедобное.

– Как так стащить?

– А так – забрать себе!

– Но если это чужое?!

– Как говорит мой брат: «Если что-нибудь полезное не понадобилось кому-то за время, пока ты три раза обежал его вокруг, значит это уже не чужое, а твоё». Сам подумай, разве может что-то, что действительно кому-то нужно так долго быть ему не нужно? Это ведь совсем не логично, правда?

– Получается что так.

– А раз так получается, то ты давай посиди вот здесь под кустом, а я схожу на разведку.

И Фокси Тот Кто Роет Норы убежал. А я остался ждать. Но под кустом было сыро и холодно, поэтому я вышел на поляну, где уже было солнце, и улёгшись там на сухом бугорке, задремал.

– Ой, какая лапочка! – Вдруг услышал я голос сверху и открыл глаза.

Маленький человечек склонился надо мной и гладил меня по голове.

– Ой, бедненький! Ты наверное потерялся! Ты наверное замёрз! Ты наверное проголодался! – Щебетала маленькая Милая Девочка, беря меня на руки.

Она была такая тёплая и добрая, что мне вдруг стало очень хорошо и спокойно. Наконец-то кто-то нашёл меня! Люди они умные, раз Тот Кто так говорит. Значит эта Милая Девочка позаботится обо мне и может быть даже подскажет, как мне найти дорогу домой или мою родную семью.

– Ой, какой же ты смешной! – Щebetала Милая Девочка, неся меня на руках. – А хвост у тебя похож на фикус, который у мамы в спальне! Я буду звать тебя Фикус! Тебе нравится?

– Конечно, мне не нравится! Какой же я фикус, когда я – Пальма! – Но Милая Девочка не слышала меня и продолжала щебетать.

– Жаль, что мама пока не разрешает мне завести собачку. Говорит, что я ещё маленькая, чтобы заботиться о ком-то. Но мы ей не скажем. Мы тебя спрячем. А потом – когда ты подрастёшь, – мама увидит, что я уже могу о ком-то позаботиться и разрешит пускать тебя в дом.

Долго ли коротко ли, но всё закончилось тем, что я оказался в большой коробке в каком-то чулане. Коробка была такой глубокой – хуже чем яма, из которой я только что выбрался благодаря Фокси, – что из неё было видно только потолок чулана, через пыльные щели которого пробивались солнечные лучики.

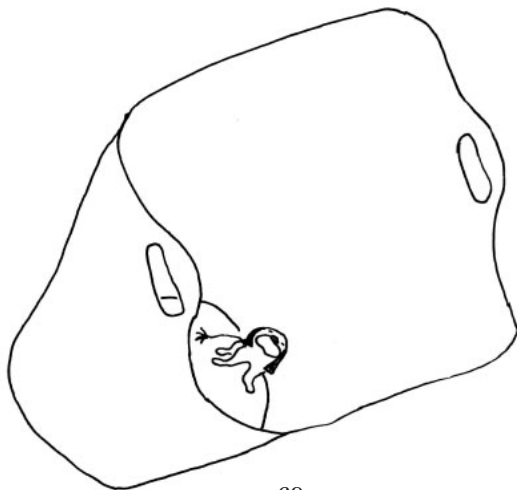





Милая Девочка всё время прибежала ко мне и кидала в коробку странные вещи. Она называла их конфетами и говорила, что они очень вкусные. И что если я буду их есть, то очень быстро вырасту, и она сможет рассказать обо мне своей маме.

Я съел одну совершенно невкусную «вкусную» конфету и очень захотел пить. Но Милая Девочка всё никак не появлялась. И тогда я стал рычать и лаять. Милая Девочка быстро прибежала и нашла меня, и сказала, что лаять «НЕЛЬЗЯ!». Потому что мама услышит. И снова убежала. Это было очень странно. Никто и никогда не говорил мне, что собакам «НЕЛЬЗЯ!» лаять по делу. Может быть эта Милая Девочка просто глупая? Но Тот Кто говорил, что люди — умные существа... Непонятно. И нелогично получается.

Тогда я подумал, что наверное собакам «НЕЛЬЗЯ!» лаять по делу только в коробках. А ещё я подумал, что если съем все эти невкусные «вкусные» конфеты я и правда быстро вырасту. Так я и поступил. Съел все невкусные «вкусные» конфеты и сел ждать, когда вырасту больше коробки и смогу из неё вылезти.

Но то ли я мало съел невкусных «вкусных» конфет, то ли коробка тоже росла вместе со мной, но только по сравнению с ней я так и остался маленьким. И мне так ужасно хотелось пить, что я уже не мог даже лаять, а только тихонечко скулил.

И вдруг кто-то зашипел снаружи:

— Тише ты!

— Фокси это ты?! Фокси, Фокси, как ты меня нашёл?!

# ПОБЕГ



**Когда кто-то так добр  
к тебе, что это становится  
невыносимо – лучше всего  
покинуть это место,  
не оглядываясь.**

– Как нашёл, как нашёл! – Передразнил Фокси Тот Кто Роет Норы. – По следам, конечно!

– Но я же... – начал было объяснять я, что не мог оставить следов, потому что Милая Девочка несла меня на руках.

– Скажи спасибо моему старшему брату! – Перебил меня Фокси. – Это он сообразил. Он у нас – голова! Кстати, он здесь. Познакомься. Его зовут Слай<sup>3</sup>.

– Здравствуйте, Слай, – вежливо поздоровался я.

– Здравствуй, Пальма, – пробасил кто-то невидимый. – Вообще-то мне не очень нравится моё имя...

– Не начинай! – Перебил Фокси брата. И тут же сам объяснил: – По-нашему его иностранное имя означает Хитрюга. А он настаивает, что он не хитрый, а умный. Как по мне – так одно другому не мешает! Ладно, всё! У тебя есть план?

– План? – Не понял я.

– Ну да! Как выбраться оттуда. Не собираешься же ты сидеть там вечно?! Давай, мы начнём копать отсюда, а ты копай нам навстречу – так быстрее выйдет!

– Я не могу копать.

– Почему?

– Я в коробке.

– В коробке?! – Удивился Фокси. – Это что-то новенькое!

– Позволь поинтересоваться, – подал голос Слай. – Что ты там делаешь, в коробке?

– Сижу. А Милая Девочка кормит меня конфетами.

---

<sup>3</sup> Sly (англ.) – хитрый, хитрюга



– Конфетами?! – Засмеялся Фокси. – Да уж, очень милая девочка, ничего не скажешь!

– К конфетам положено подавать чай, – глубокомысленно заметил Слай. – Это любой знает. Даже ребёнок.

– Тише! – Вдруг зашипел Фокси. – Милая Девочка идёт.

Все замолчали. А я стал скулить и царапать коробку, чтобы хоть как-то объяснить Милой Девочке, как сильно я хочу пить после её невкусных «вкусных» конфет.

– Не шуми! – Прикрикнула на меня Милая Девочка. – А то мама услышит! И не старайся убежать! Ты там пропадёшь, на улице! Кто будет тебя там кормить и заботиться о тебе?! На вот! – и она бросила мне на дно коробки ещё конфет. – Ешь и расти скорей! – И ушла.

– Совершенно глупый маленький человек, – первым подал голос Слай.

– Это и без тебя было понятно! – Ответил Фокси. – Всё, давай копать, сначала надо добраться до коробки, а там разберёмся.

Наверное Те Кто Роет Норы очень здорово умеют рыть не только норы. Потому что я ещё толком не успел подумать, что мы будем делать с коробкой, как услышал совсем рядом:

– Я же тебе говорил, что это коробка для белья! А они всегда пластмассовые!

– Да, это ужасно! Я помню, когда последний раз я пытался...

– Замолчи! Все уже наизусть знают эту историю, как ты потерял зуб, пытаюсь прогрызть пластмассовую трубу, куда тебя загнали эти чёртовы собаки!

– Брат, позволь тебе заметить, что невежливо так отзываться о собаках в присутствии нашего друга.

– Тогда позволь заметить и тебе, брат, что рассказывать об ужасах пластмассы, учитывая положение нашего друга, тоже весьма сомнительная тактичность.



– Согласен.

– Вы что там, ругаетесь? – Спросил я.

– Да нет. Когда мы ругаемся – мы молчим, – ответил за обоих Фокси.

– Да, я помню, когда в последний раз... – начал было Слай.

– Так всё, хватит! Что мы будем делать с коробкой? Ты у нас самый умный – вот и думай давай!

– Я полагаю, – несколько не смутившись ответил Слай, – что если нет возможности разрушить препятствие, мы должны придумать способ как его обойти.

– Тоже мне гений! Ты хоть целый день обходи эту коробку – Пальма так и останется внутри!

– Скорость твоих суждений, брат, порой мешает тебе постигать смысл того о чём идёт речь. Я не имел в виду обходить коробку. Я имел в виду обойти препятствие. Как философскую категорию. Впрочем, не буду утруждать вас принципиальными объяснениями, построенными на метафорических сравнениях...

– Да, да, пожалуйста, не надо утруждать нас вот этим всем, что ты сейчас наговорил! Сделай милость! Лучше сразу скажи, что делать?!

Слай вздохнул и продолжил:

– Итак, на мой взгляд эта коробка скорее высокая, чем широкая. Что означает, если мы приложим силу к её верхней части, она с большой степенью вероятности перевернётся. И позвольте ещё заметить, что данная сила должна быть приложена изнутри, ибо очевидно, что при таком воздействии длина рычага силы сопротивления коробки будут значительно меньше, чем при аналогичном воздействии снаружи...

– Всё, умник, ты закончил? – Фокси Тот Кто Роет Норы слегка зарычал на брата. – А теперь скажи простыми понятными словами, что нужно сделать!!!

– Позвольте заметить, что в своём объяснении я не позволил себе употребить ни одного непонятного для разумного существа слова...



- Я сейчас тебя укушу!
- Ну хорошо, – смирился Слай, – Пальма должен подпрыгнуть как можно выше и толкнуть лапами коробку.
- Ты понял? – Спросил меня Фокси.
- Да.
- Ну и чего ты ждёшь?! Давай, прыгай и толкай! Пока Милая Девочка роется дома в шкафу в поисках того, чем бы тебя ещё уморить!

И я прыгнул. Я прыгнул так высоко, что даже зацепился лапами за верхний край коробки. И о чудо! Коробка сначала немного наклонилась, а потом с грохотом рухнула на пол чулана – и я кубарем откатился к стене!

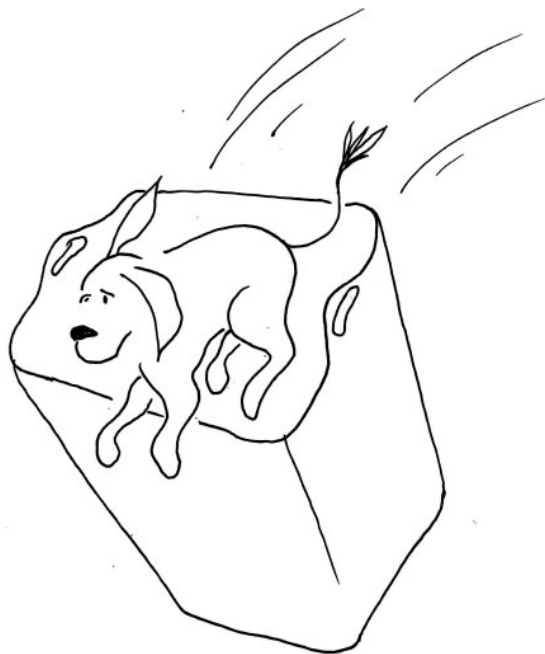

– Слай – ты гений! Пальма – ты герой! – Тут же радостно прокричал Фокси. – И, спохватившись, тихо добавил: – А теперь все быстро в подкоп!

# ПАЛЬМА И ТВЁРДАЯ ВОДА



**Многие считают,  
что в мире есть вещи,  
которые невозможно  
объяснить.  
Но это не совсем так.  
Просто эти вещи  
и объяснения к ним –  
хранятся в разных местах.**

Первым делом, выбравшись из подкопа, я поймал из волос Северного Ветра запах воды и по нему быстро добежал до большой лужи. Но когда я наклонился, вместо того чтобы наконец напиться, я больно стукнулся носом о что-то твёрдое. Оно пахло как вода, выглядело как вода, но это точно была не вода.

В этот момент позади меня хихикнул Фокси:

– По-моему, он не знает.

– Да, – согласился Слай, – он не знает.

– По-моему, он с таким ещё не встречался, – продолжил Фокси.

– Очевидно, что с подобным он ещё не знаком, – подтвердил Слай.

– Да с чем я не знаком?!

– С первым морозом, – сказал Фокси Тот Кто Роет Норы.

– Да, – снова подтвердил Слай, – это определённо первый мороз.

– И что такое мороз?! – Рассердился я, потому что очень хотел пить, а с Теми Кто Роет Норы похоже ни одного дела не сделаешь, не поболтав об этом.

– Давай ты объясняй, – сказал Фокси старшему брату.

– Мороз – это когда становится настолько холодно, что всё становится твёрдым. А то, что и до этого было твёрдым – становится ещё твёрже.



- Вы хотите сказать, что вода стала твёрдой?! – Удивился я.
- Да, именно это мы и утверждаем, – ответил Слай.

Я, не веря своим ушам, аккуратно постучал лапой по луже. Та в ответ отозвалась звоном.

– Всё равно! – Воскликнул я. – Чтобы такая живая мокрая вода вдруг ни с того ни с сего превратилась в мёртвый камень?! Не может такого быть!

– Но так есть, – невозмутимо ответил Слай. – Если тебе приятнее думать, что такого не может быть, ты можешь закрыть глаза и представить, что этого нет. Но ты не сможешь делать так каждый раз, когда тебе захочется крикнуть: «Не может такого быть!». В мире слишком много вещей, которые на первый взгляд кажутся невероятными. А каждый раз закрывать глаза на факт их существования, согласишься, не логично.

И тут я вспомнил свой разговор с Тем Кто в Темноте, когда я думал что его не может быть, потому что он не родился на свет. Но при этом я с ним разговаривал, а значит он – был.

И тогда я окончательно решил для себя – раз такие вещи случаются в жизни, значит нужно принимать их как будто так оно всё и есть, а уже потом разбираться что к чему. Решив так, я спросил:

- Ну хорошо. А почему вода становится твёрдой?
- От холода, – всё так же невозмутимо ответил Слай.
- А почему вода от холода становится твёрдой?





– Вот почемучка с хвостиком! – Воскликнул Фокси Тот Кто Роет Норы. – Сказали же тебе!

– Ну что ты, брат, – успокоил его Слай, – это вполне логичный вопрос. И я постараюсь объяснить нашему маленькому другу. Вот смотри, – обратился он ко мне, – что ты делаешь, когда тебе холодно?

– Сворачиваюсь клубком.

– Правильно. Ты съёживаешься. Сжимаешься. И могу сказать тебе со всей определённости, что так же поступает любое существо и любая вещь в мире. И чем холоднее – тем больше сжимается. А если что-то очень долго сжимать, то рано или поздно оно станет твёрдым. Понятно?

Я, конечно, толком ничего не понял, но вдруг испугался, что мне так и не придётся напиться из-за этого непонятого сжимающего всё мороза, что только и нашёлся спросить:

– И как же теперь быть?

– Это пока не очень сильный мороз и его можно победить, смотри! – Слай подошёл к луже и сильно стукнул по ней лапой.

Я аж зажмурился, подумав, что ему будет больно. Но, открыв глаза, увидел, что твёрдая вода рассыпалась мелкими кусочками, а настоящая живая мокрая вода разлилась вокруг маленькой лужицей. Я тут же кинулся к ней и пил и пил и пил... пока у меня язык не замёрз. Тогда я снова испугался. А вдруг язык замёрзнет настолько, что станет твёрдым и будет как палка у меня во рту? Но тут Слай отвлек меня от страшных мыслей:

– Ну что ж, приглашаю всех к себе в дом. Надеюсь, никто не будет возражать, что первую морозную ночь лучше всего провести в тепле. Так же я с удовольствием предложу вам разделить со мной скромный ужин.

– Ура! – Закричал Фокси. А мне на ухо шепнул: – У него всегда столько припасов, что ужин может оказаться и не вполне скромным! – И хитро подмигнул.





## ЗЕЛЁНЫЙ ЗАБОР

**Те кто считает, что в мире  
есть вещи которые невозможно  
объяснить, на самом деле  
не так уж и сильно ошибаются.  
Любой на их месте думал бы  
так же, находя только сами вещи.  
Разве они могут знать,  
что объяснения к этим вещам  
им ещё только предстоит найти.**

*– Ты увидишь Пальму сегодня? – Спросил Буржуй Того Кто  
в Темноте, когда всё вокруг погрузилось во тьму.*

• • • • • – Услышу.

*– Ну да, да. Я это и имел в виду. И не обязательно всё время  
меня поправлять!*

• • • • • – Хорошо, – примирительно  
ответил Тот Кто. – Ты чем-то  
расстроен?

*– Да. Я расстроен тем, что этот глупый щенок даже не за-  
помнил, как выглядит снаружи его дом, прежде чем унестись,  
куда глаза глядят, как ветер.*

• • • • • – С Ветром.

*– Ну да, с Ветром! Ты же обещал не поправлять меня!*

• • • • • – Извини. Но позволь  
спросить тебя, чем ему  
помогло, если бы он  
запомнил? Ты каждый день  
смотришь в окно и видишь,  
что у человекoв, невзирая  
на то, что они умны и  
изобретательны, все дома  
похожи один на другой.



– Да, я часто думал над этим. Но так и не придумал ничего, что могло бы это объяснить.

• • • • • – Если ты позволишь, у меня есть одна версия на этот счёт. Я думаю, что они никак не могут научиться делать что-то одновременно и удобным и красивым.

– Может и так. Но я сейчас не об этом, – перебил Буржуй. – Есть одна вещь, отличающая наш дом от всех тех, что я вижу вокруг из окна.

• • • • • – И что же это?

– Забор.

• • • • • – Забор? А что с ним не так?

– Всё с ним так. Но он зелёный!

• • • • • – И ты думаешь, что если я подскажу Пальме искать зелёный забор, то всё получится и он сможет вернуться домой?

– Да. Именно так я думаю.

• • • • • – Хорошо. Я сделаю, как ты говоришь. Но позволь заметить: как же я объясню Пальме, что такое...

– Да что может быть проще?! – Не дал договорить Буржуй. – Покажешь ему любой забор и объяснишь, чтобы искал такой же, но зелёный! Или ты опять собрался поправлять меня?! – Совсем уже рассердился он. – Вот сначала сделай то, о чём я прошу, а потом поправляй на здоровье!

• • • • • – Хорошо. Я сделаю, – смирился Тот Кто, потому что совсем не хотел злить своего ворчливого друга.



Тот Кто в Темноте уже давно исчез, а Буржуй всё продолжал ворчать сам с собой на своём подоконнике:

*– Что может быть проще зелёного забора?! Возьми любой забор, покрась – и он будет зелёным. Зелёный забор – это конечно ужас какой-то, но ведь сам не знаешь, когда что может пригодиться. Всякая вещь может оказаться полезной. Почему же этой вещию не может быть зелёный забор?..*

Так, размышляя о зелёном заборе, он и успокоился. И наконец заснул.



# ЗАКОН ГОСТЕПРИИМСТВА



**«Закон гостеприимства»  
потому и называется  
законом, что его нужно  
исполнять не раздумывая.**

– А вы знаете, друзья, – обратился ко мне и к своему младшему брату Слай, когда мы добрались до его большой тёплой и уютной норы, – что такое закон гостеприимства?

– Конечно, знаем! – Тут же ответил Фокси за нас обоих, устраиваясь в углу на свежей подстилке из сухой травы. – Если ты долго не был ни у кого в гостях, значит – пора!

– Это бесспорно, – улыбнулся Слай. – Но я имел в виду закон гостеприимства, а не наше желание ходить к кому-то в гости.

– Разве это плохо – ходить в гости?

– Конечно, хорошо. Но ты слишком торопишься, брат, и не даёшь мне сказать. Закон гостеприимства гласит, что хозяин должен предоставить гостю всё самое лучшее. Самое уютное место для отдыха. Лучшую еду. И вообще, заботиться о госте так, как будто он делает это для самого себя.

– Вот ещё! – Фыркнул Фокси. – Лучшую еду. Скажешь тоже! Пусть спасибо скажет, что его вообще позвали!

– Фокси Тот Кто Роет Норы, тебе должно быть стыдно говорить такое при нашем маленьком друге! Ведь он наш гость.

– Да я же не про него! – Нисколько не смутившись, восклик-





нул Фокси. – Пальма он наш друг и он хороший. С ним совсем не жалко поделиться. Я вообще. Мало ли кто в гости зайдёт? Не все же такие хорошие, как Пальма!

– А вот это неверно. Закон гласит, что кем бы ни был твой гость, ты должен позаботиться о нём.

– Значит если... – на секунду задумался Фокси. – Если я раздобыл вкусную косточку из мясной лавки, а кто-то... ну, скажем, противный племянник тётушки Фэнси, узнав про это, приходит и говорит: «Я к тебе в гости! Давай доставай свою косточку!», я что вот так вот прям и должен с ним делиться? Да ни за что! Я старался, раздобывал, а он только и делает, что спит целыми днями, а потом ходит по гостям и клянчит что-нибудь вкусненькое!

– Ты опять всё неправильно понимаешь. Давай я лучше расскажу, откуда появился закон гостеприимства – и тогда ты поймёшь в чём его смысл. – Слай уселся поудобнее и продолжил. – Давным-давно, когда земля была большая, а человек и зверей было мало, им приходилось много путешествовать. Не только для того чтобы разведать новые места, а даже просто чтобы поговорить друг с другом. И если в твоём доме появлялся гость, то это был уставший странник, которому хотелось согреться, отдохнуть и поесть, перед тем как продолжить свой путь. И хозяин дома, к которому зашёл уставший гость, старался помочь ему всем, чем мог. Потому что в следующий раз и сам хозяин мог оказаться уставшим путешественником, нуждающимся в тепле, отдыхе и пище. Это уже потом, много позже, когда земля уменьшилась, а зверей и особенно человек стало так много, что они могли разговаривать друг с другом, даже не выходя из своих домов, а путешествия из необходимости превратились в развлечение, вот тогда ходить в гости стало ещё одним способом просто проводить время. Но сегодня!.. Сегодня, благодаря тем небольшим неприятностям, что свалились на голову нашего маленького друга Пальмы, вы устали и проголодались. Так что позвольте мне проявить заботу и предложить вам кое-что особенное из моих припасов и самую мягкую подстилку для сна.



– Но ты тоже принимал участие в неприятностях! Разве ты сам не устал и не проголодался, и тебе самому не нужна вкусная еда и мягкая подстилка? – Спросил Фокси.

– Нужна. Но при всём при этом я остаюсь хозяином дома. И в первую очередь должен позаботиться о гостях.

– Странный какой-то этот твой закон гостеприимства, – никак не успокаивался Фокси.

– А мне кажется, я понял, – сказал я. – И когда я найду свой дом, я обязательно приглашу вас в гости. И отдам вам свою мягкую подстилку. И даже мои вкусные сосиски. Потому что мне будет приятно сделать для вас всё, что я смогу. Потому что вы мои друзья!

– Спасибо, Пальма, – ответил Слай. – А пока этого не произошло, пользуйся моим гостеприимством столько, сколько тебе понадобится.

– Что такое сосиски? – Поинтересовался Фокси.

– Это очень вкусно! – Ответил я и проглотил слюну. Потому что, вспомнив о сосисках, я понял, что ужасно голоден.

– Всё, ребята, давайте есть, – сказал Слай Тот Что Роев Нору и полез в кладовую, откуда, надо признаться, всё время пока мы разговаривали чем-то очень вкусно пахло.



# ПАЛЬМА, ФОКСИ И СЛАЙ РЕШАЮТ ДЕЙСТВОВАТЬ ОДНОВРЕМЕННО В НЕСКОЛЬКИХ НАПРАВЛЕНИЯХ

**Не важно, что ты видишь.  
И совсем не важно,  
как это называется.  
А вот что действительно  
важно – нравится ли  
тебе всё это?**

- • • • • – Я вам не помешаю, друзья? –  
Вдруг раздался голос  
Того Кто, когда мы поев,  
разлеглись на своих мягких  
подстилках из сухой травы и  
собирались спать.
- Ни в коем случае, – отозвался вежливый Слай.  
– О, Тот Кто, привет! – Обрадовался я.

А Фокси ничего не ответил. Видимо он пока ещё побаивался голоса из ниоткуда.

- • • • • – Твой друг просил меня кое-что  
тебе передать, – обратился  
Тот Кто ко мне.
- Буржуй? Как у него дела?  
• • • • • – Никаких дел нет.

– Ну, значит всё в порядке. И что же он просил мне передать?

• • • • • – Чтобы помочь тебе вернуться, он просил меня сообщить одну особенность, которая отличает твой дом от прочих домов. Но, на мой взгляд, здесь есть одна загвоздка.

– Не будет ли с моей стороны невежливым предложить сначала озвучить послание, а потом мы все вместе попробуем разобраться, в чём причина загвоздки? – Вступил в разговор Слай.

• • • • • – Хорошо, – согласился Тот Кто. – Буржуй просил передать, что Пальма должен искать зелёный забор.

Все замолчали.

– Ну и в чём загвоздка я не пойму? – Подал наконец голос со своей подстилки Фокси.

• • • • • – Я думаю об этом надо спросить у Пальмы, – ответил Тот Кто. И обратился ко мне: – Тебе всё понятно?

– Ну-у... Забор – это забор. Я видел такой, когда Милая Девочка несла меня к себе в дом. Что такое «зелёный»?

– Как это «что такое зелёный»? – Удивился Фокси. – Трава зелёная, листья зелёные, ну и некоторые недотёпы красят зелёным заборами, что здесь непонятного?

• • • • • – Вот это я и имел в виду под загвоздкой, – сказал Тот Кто.

– Понятно, – кивнул Слай. – Позвольте, я объясню своему младшему брату. Дело в том, что у собак не бывает зелёных заборов. Заборы у собак могут быть светлыми или тёмными. Высокими или низкими. Но никак не зелёными.





- Это ещё почему? – Удивился Фокси.
- Потому что Пальма, как и все другие собаки, не различает цветов.

• • • • • – Вообще-то, это не так, – вмешался Тот Кто. – Собаки различают. Не совсем так как вы, конечно. Например, для вас самый яркий цвет – это красный или жёлтый. А для собак – синий. Но не это главное. Собаки различают такое большое количество оттенков, что ЗНАТЬ цвета, так как знают их люди, им вообще-то и не нужно. Вот хороший пример: когда люди смотрят на поляну, они видят перед собой просто зелёный ковёр из травы. Если они присмотрятся, то смогут разглядеть несколько оттенков зелёного у разных растений. Пять или может быть шесть. А на самом деле их там сто или даже тысяча. И если на поляну будет смотреть Пальма, он все их различит. И что с того, что он не знает, что всё это называется «зелёный»? Так что вопрос для кого мир выглядит богаче и ярче – это неправильный вопрос. Всё относительно. Пальма видит мир иначе, но это не значит, что он видит ХУЖЕ,



чем видите вы или тем более  
человеки. Поэтому если один  
раз показать Пальме, что такое  
зелёный забор, он просто  
запомнит и будет знать. Всё  
просто. Правда это не поможет  
нам сейчас. Ведь чтобы он  
понял, какой зелёный забор  
надо найти, он сначала должен  
увидеть именно этот зелёный  
забор и понять, что это именно  
тот самый зелёный, который  
нужен.



– Ты что, когда смотришь на траву она действительно для  
тебя вся разная?! – Не удержался от удивления Фокси.

– Вообще-то да, – ответил я. И тоже спросил в свою оче-  
редь: – И что, та трава, что я вижу, называется «зелёная»?

• • • • • – Да. Но не сейчас, – ответил  
Фокси Тот Кто Роет Норы, –  
Сейчас осень и она пожухла.  
Поэтому теперь она жёлтая.



– То есть трава бывает не просто разная, но ещё и разная-разная?

– Именно, – согласился Фокси.

– Если позволите, я могу предложить план, – прервал нас с Фокси Слай. – Давайте поделимся. Фокси, как самый быстрый и тот, кто лучше всех умеет оставаться незаметным, отправится на поиски зелёного забора. А я тем временем провожу Пальму к поляне, где обычно гуляют собаки, сами по себе или со своими семьями, чтобы Пальма смог разыскать среди них свою РОДНУЮ семью.

– Хороший план! – Воскликнул Фокси. – Забор – мой! А то я к собакам как-то не очень... – И тут же смутившись, добавил, обращаясь ко мне: – Ты не в счёт. Ты – мой друг! Но вот от других иногда бывает трудноато убежать!

• • • • • – Что ж, – заключил Тот Кто, – вы приняли решение и мне думается, что оно верное. Теперь вам нужно отдохнуть. Спокойной ночи, – и исчез.

Пожелав спокойной ночи Слаю, мы с Фокси улеглись вместе на одной подстилке. Но перед тем как заснуть я спросил его:

– Ты говорил, что твоё иностранное имя означает «рыжий». А рыжий – это цвет?

– Ну да, – зевая ответил Фокси.

– А я думал – это значит пронырливый и пушистый.

– Так тоже можно, – ещё раз зевнул в ответ Фокси. – Ты же мой друг. Думай, как тебе нравится.

Тогда я успокоился и заснул.

# СОБАЧЬЕ ДЕЛО



**Некоторые ведут себя так,  
что очень хочется спросить:  
«А какое ваше собачье дело?!»**

На следующий день Фокси побежал в ту сторону, где за лесом было много человеческих домов, чтобы поискать среди них тот, что за зелёным забором. А Слай повёл меня к поляне, где по его словам каждый день гуляет множество собак, и поэтому эта поляна называется собачьей площадкой.

Но немного не доходя, он остановился и сказал, чтобы дальше я шёл сам, а он подождёт меня здесь. Потому что собаки недолголюбивают семью Тех Кто Роет Норы.

– А почему? – Спросил я.

– It's the long story, – в смысле, это давняя история, я потом тебе расскажу. А теперь иди и разведай, не знает ли кто-нибудь что-нибудь о твоей родной семье.

И я пошёл один.

Вообще-то я ещё ни разу собак не видел. А тут сразу столько! Там были лохматые и гладкие собаки. Большие и маленькие. Длинные и короткие. Толстенные и худые.

Пока я стоял и разглядывал, ко мне подошёл один очень большой пёс.





- Здравствуйте, – слегка испуганно сказал я.
- Ты какой породы? – Не поздоровавшись, спросил меня большой пёс.
- Породы?
- Ну да, из какой ты семьи?
- Ах, вот вы о чём! Вы хотите знать мою фамилию?
- Если бы я хотел знать фамилию, я бы так и спросил! А я спрашиваю, какой ты породы?!
- Тогда я не понимаю...
- А я вот уже понимаю. Ты – бэпэшка.
- Простите, кто я?
- Бэпэшка. Бэ Пэ. Без Породы, понял?
- Понял. А что мне сделать, чтобы я стал с породой?
- Ты что, дурачок?! Породу нельзя просто так пойти и взять где-то. Она или есть сразу или её сразу же нет.
- Может она у меня есть, откуда вы знаете? Просто у меня нет её с собой!
- Нет с собой?! – Рассмеялся большой пёс. – Нет, вы слышали, – обратился он неизвестно к кому, – он забыл свою породу дома! Вот умора!

Пока он смеялся, я стоял и не знал, что мне сказать.

- Как тебя зовут? – Наконец успокоившись, спросил меня большой пёс.
- Меня зовут Пальма!
- Мальчик с девчачьим именем?! Нет, определённо, у меня уже нет сил смеяться!
- Но это имя мне нравится! – Возмутился я.
- Кто бы сомневался! Бэпэшки всегда выбирают себе глупые имена. А вот меня зовут Генрих Четырнадцатый Смелый. А моего отца звали Генрих Тринадцатый Серьёзный. А деда – Генрих Двенадцатый Король. А...
- Подождите, подождите, – перебил я, хотя это было и не совсем учтиво, – То есть вы хотите сказать, что если я буду



знать, как зовут всех в моей родной семье, то смогу узнать какой я породы?

– Знать как зовут членов его семьи обязана каждая уважающая себя собака! Самоуважение – это один из верных признаков породы. То, что ты не знаешь имён членов своей семьи, лишний раз доказывает моё утверждение о твоей беспородности.

– Но я как раз и пришёл сюда, чтобы найти свою...

– Не нужно оправдываться, – прервал меня Генрих Четырнадцатый Смелый, – истинный представитель своей породы никогда не позволит себе опуститься до оправданий. Так что уходи. Беспородным здесь не место.

Меня ещё никто никогда не прогонял.

Когда говорят «НЕЛЬЗЯ!» – это понятно. Тебя не хотят пускать куда-то или не хотят, чтобы ты что-то делал. Но это совсем не то же самое, когда тебя прогоняют. Когда прогоняют – это похоже на то, когда «ВСЁ НЕЛЬЗЯ!», поэтому ничего не остаётся кроме как уйти. Это очень обидно.

И ещё обиднее, что всё это из-за того, что ты не знаешь, как зовут тех, кто твоя родная семья и поэтому у тебя пока нет породы.

И уж совсем обидно-обидно, что именно за этим ты и пришёл туда, откуда тебя прогоняют.



# ПОЧЕМУ ТЕ КТО ЛАЕТ НЕ ЛЮБЯТ ТЕХ КТО РОЕТ НОРЫ

***У давних историй всегда  
один и тот же недостаток:  
все знают, о чём идёт речь,  
но уже никто не помнит –  
почему.***

– Не расстраивайся, малыш, – успокаивал меня Слай, когда мы вернулись к нему в дом и устроились на мягких подстилках, дожидаясь Фокси. – Этот Генрих Четырнадцатый заблуждается.

– Он заблудился? – Удивился я. – Но он же не в лесу!

– Поверь, мой маленький друг, заблудиться в лесу не так страшно, как в собственных мыслях. Некоторые так преувеличивают значение не очень важных вещей, что совсем забывают о важных. Был бы Генрих Четырнадцатый Смелый добрее и умнее, первым делом спросил, что делает здесь такой малыш совсем один.

– А ты бы так спросил?

– Конечно! Это каким надо быть породистым дураком, чтобы в такой ситуации первым делом интересоваться фамилией твоего прадедушки? И я уже не говорю о том, что нет никакой смелости в том, чтобы прогнать ребёнка, не дав ему рта раскрыть! – Мне даже на секундочку показалось, что Слай Тот Кто Роет Норы разозлился. Но только на секундочку. Потому что он тут же сказал: – Давай я лучше расскажу тебе, почему собаки не любят Тех Кто Роет Норы. Когда-то давным-давно все были свободны и равны. И человек тогда не называли человеками, а звали их Те Кто Строит Дома. И все жили на земле мирно и не мешали друг другу. И Те Кто Роет Норы, и Те Кто Летает в Небе, и Те Кто Ползает в Траве, и Те Кто Ловит Антилоп, и Те Кто Лаает. В общем все-все. Но вскоре среди Тех Кто



Строит Дома стали появляться те, кто не хотел строить дома. Они предпочитали приходиться в чужие дома и брать всё, что им охота было взять. Может быть поэтому их и стали называть Охотниками. Точно не скажу. Но главное не в этом, а в том, что Охотников становилось всё больше, а Тех Кто Строил Дома это устраивало. Они называли Охотников мужественными и смелыми, и гордились ими. А вот всем остальным равным и свободным – это не понравилось. И перед ними встал выбор – договориться с Охотниками или прятаться и сражаться. И первыми сделали свой выбор Те Кто Лаает – они решили договориться. Охотники выслушали их и согласились. При условии, что Те Кто Лаает будут верно служить им и помогать. На том и решили. Позже за Теми Кто Лаает последовали: Те Кто Жуёт Траву, кое-кто из Тех Кто Летает в Небе, и ещё многие. Но с тех пор как сказал бы наш дед: «Много дождей пролилось». И Те Кто Лаает забыли, что пошли на службу к Тем Кто Строит Дома из страха перед Охотниками. Они даже забыли, что когда-то назывались Теми Кто Лаает. Те Кто Строит Дома и Охотники стали называть себя человеками, а Тех Кто Лаает – назвали собаками. И вообще придумали другие названия всем, кто раньше был свободен и равен им. А собаки верно несут свою службу до сих пор, потому что нельзя изменять данному тобой слову.

– А разве среди людей всё ещё есть Охотники? – Испуганно поинтересовался я.

– К сожалению, да. И собакам, хотя бы они этого или нет, приходится выполнять их приказы. Например, сам Охотник не может залезть в нору – она слишком мала для него, но он может приказать сделать это собаке.

– А что может быть охота взять Охотнику в норе? Твои припасы? Мягкую подстилку из травы?

– Нет. Припасов у них своих предостаточно. И подстилки у них такие мягкие, что даже самая лучшая трава не заменит их.

– Что же тогда им нужно? – Спросил я.

Слай задумался ненадолго, а потом сказал:

– Охотнику нужны мы сами.





– Зачем?! – Удивился я.

– Они делают из нас тёплые шапки, – прошептал Слай.

– Шапки?! – Ещё больше удивился я.

– Да. У человекoв нет шерсти как у нас. Поэтому когда холодно они надевают на себя – и на лапы и на голову – всякую одежду и так согреваются. Одежда, которая на голове, называется «шапка».

– Ты хочешь сказать...

– Да, – резко перебил меня Слай, что на него было непохоже. – Они берут нас и делают себе шапки. И всё. Больше не о чем говорить.

Я замолчал, немного удивлённый раздражением Слая, и попытался представить себе, как это так – взять кого-то живого и сделать из него мёртвую шапку? Например, Буржуя. Но так и не смог. Всё время получалось что-то ужасное.



Поэтому я просто спросил:

– А откуда ты всё это знаешь?

– Если ты внимательно слушал, то я говорил, что человекки дали всем свои названия. Но наша семья так и осталась Теми Кто Рoет Нoры, хотя нас и стали звать «лисами». А эту историю мне рассказал мой отец. А ему её поведал его отец. А ему... и так до самых тех времён, когда все были свободны и равны.

– Всё это очень грустно, – сказал я, немного подумав. – Ты хочешь сказать, что Миша и Маша тоже могут мне приказать драться с кем-нибудь, например, с вами?



– Не думаю. Не все человеки Охотники. Здесь как кому повезёт.

– Странно всё это. Не пойму, неужели кому-то могло не нравиться, что все равны и свободны?

– Никто не может понять. Но как бы там ни было, всё так, как есть. И никто не мешает нам мечтать и хотеть того, чтобы всё опять стало как раньше. И как говаривал наш дед: «Чтобы мечтать о завтрашнем дне, оставайся в живых сегодня».

• • • • • – Простите, что помешал, –  
прервал нас голос Того Кто.  
За разговорами мы и не  
заметили, как в лес пришла  
ночь. – Фокси попал в беду.



# ФОКСИ В ПЛЕНУ У ОХОТНИКА

**Как бы сильно ты чего-то не хотел – осторожность никогда не помешает.**

– Что случилось?! – Взволнованно воскликнул Слай.

• • • • • – Он попал в плен к Охотнику.

– Ужас! – Воскликнул я.

– И где он сейчас? – Неожиданно спокойно спросил Слай Тот Кто Роет Норы.

• • • • • – Сидит в железной клетке.

Но есть и хорошая новость – я подслушал мысли Охотника и понял, что тот собирается оставить Фокси у себя, чтобы использовать.

– А ты умеешь слушать мысли? – Спросил я Того Кто, на секундочку забыв о друге попавшем в беду.

• • • • • – Для меня слова и мысли – суть одно и то же, – ответил

Тот Кто в Темноте. – Прости, что не сказал тебе. Это потому что я всё время забываю о том, что для вас, и в особенности для человекoв, в этом есть разница.

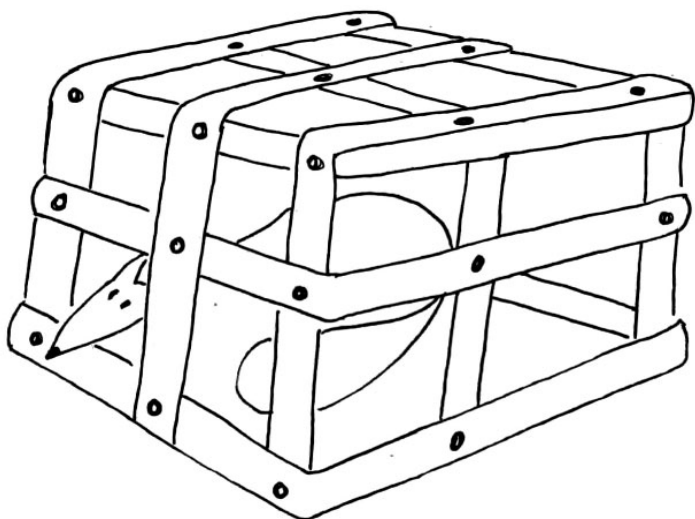



– А как Охотник собирается использовать Фокси?

• • • • • – Фокси попал не просто к Охотнику, он попал к Охотнику На Тех Кто Роет Норы. И в этом ему повезло. Охотник решил оставить Фокси, чтобы с его помощью, учить молодых собак ловить Тех Кто Роет Норы.

– Ты сказал «с его помощью»? Неужели Фокси будет помогать Охотнику?

– Да, – снова заговорил Слай. – Но не по собственному желанию. У него нет выбора. Или помогать – или из него сделают шапку. Простите, – продолжил он, обращаясь к Тому Кто, – не могли бы вы рассказать, как же так получилось?

• • • • • – Как сказал бы ваш дед: «He's barked up the wrong tree<sup>4</sup>», – ответил Тот Кто в Темноте, – он лаял не та то дерево.

– Тот Кто, ты хотел сказать не на тот забор?! – Не понял я.

– Это поговорка, малыш Пальма, – объяснил мне Слай. – То есть Фокси напал на ложный след. А если сказать ещё проще: он перепутал заборы. Правильно я понимаю?

• • • • • – Да. Именно так, – ответил Тот Кто. – Более того, он захотел убедиться наверняка, что нашёл правильный дом и пролез под этот забор.

– И что он даже не обежал сначала три раза вокруг, чтобы убедиться в том, что опасности нет? – Уточнил Слай.

• • • • • – Боюсь, что так.

---

<sup>4</sup> (англ.) – Напасть на ложный след. Буквальный перевод: лаять не на то дерево.



– Как же он мог! – Воскликнул Слай. – Ведь я столько учил его!

• • • • • – Он очень хотел помочь своему другу, – ответил Тот Кто.

– Но это его не оправдывает! Уж вы-то должны понимать, что если ты попался сам, то не только не сможешь помочь своему другу, но теперь помощь нужна тебе самому!

• • • • • – Если позволите, – спокойно сказал Тот Кто в Темноте, – я могу предложить план, единственный минус которого заключается в том, что нам придётся просить нашего маленького друга Пальму о помощи.

– Конечно, я помогу! – Я так сильно подскочил со своего места, что больно стукнулся головой о потолок норы.

• • • • • – Вот это я и имел в виду, когда говорил о минусах моего плана. Ты, Пальма, слишком мало знаком с этим миром, чтобы кидаться в него сломя голову.

– Но я не могу бросить друга в беде!

• • • • • – Согласен. Подобное действительно просто невозможно представить. Поэтому вот мой план. Вы, Слай, я уверен, знаете, что Охотник тренирует молодых собак в специальной норе около своего дома?

– Да, знаю.

• • • • • – И вы так же наверняка знаете, что это не простая нора.



• • • • • – Она разделена специальными решётками, и устроена таким образом, что оттуда не выбраться, не встретившись с собаками?

– Отвратительно, но это так.

• • • • • – Самое сложное – это справиться с одной из решёток. Поэтому я уговорил Того Кто Роет Маленькие Норы помочь нам.

– Неужели он согласился отвлечься на что-то кроме своих стихов?! – Удивился Слай.

– А что такое стихи? – Тут же поинтересовался я.

– Стихи, – ответил Слай, – это когда хочешь сказать что-то особенное, но сказать это обычным способом кажется недостаточным для того чтобы выразить глубину и силу мыслей и чувств. Например, однажды ранним весенним утром мой племянник Сван<sup>5</sup> сочинил:

*Над посевами гороха  
Кружит грач, сидит сорока.  
На коньке большого дома,  
Спать ложится тихий Дрёма.  
Тени прячутся невинно...  
Снова утро  
Беспричинно.*

А вот Тот Кто Роет Маленькие Норы хоть и старается, но у него никак не получается больше двух строчек. И чем больше у него не получается, тем больше он старается. Но никак не может продвинуться дальше чем:

*Я тот Кто Роет Норы,  
Я Тот Кто Пишет Стих...*

И это его очень расстраивает.

<sup>5</sup> Swan (англ.) – поэт, бард.



• • • • • – Поэтому я пообещал, – сказал Тот Кто, – что помогу ему написать оду о его подвиге.

– А что такое ода? – Опять не понял я.

• • • • • – Это очень длинный хвалебный стих. Правда, мне стоило большого труда объяснить Тому Кто Роет Маленькие Норы, что сначала нужен сам подвиг, и уже только потом – ода.

– И что, вы действительно поможете ему написать? – Спросил Слай.

• • • • • – Придётся, – вздохнул Тот Кто. – Ведь он обещал этой ночью подкопать стенки норы, где крепится самая дальняя специальная решётка. А вам, Слай, этой же ночью нужно будет прокопать другую нору к этому месту, через которую Фокси сможет выбраться.

– А что делать мне этой ночью? – Не утерпел я.

• • • • • – Хорошенько выспаться, – ответил Тот Кто. – Потому что твоя задача будет самой сложной. Тебе придётся завтра отвлечь внимание собак Охотника, после того как Фокси из клетки выпустят в специальную нору, запертую решётками, чтобы у него было время выломать ту, что ослабит Тот Кто Копает Маленькие Норы и незаметно убежать через нору, которую выкопает для него старший брат.



После встречи с Генрихом Четырнадцатым мне почему-то не очень хотелось пока видеть других собак. И уж тем более привлекать к себе их внимание. Но я подумал о том, что должен почувствовать мой друг Фокси, запертый за решётками и решил, что сделаю всё, что угодно, лишь бы выручить его. Я стерплю ради этого любые обидные слова и возможно даже, если придётся, я буду кусаться!

• • • • • – Ну, не надо так заранее себя настраивать и сердиться, – прервал мои мысли Тот Кто.  
– Кусаться тебе точно не придётся.

Видимо он подслушал мои мысли.

– А что мне нужно будет сделать?

– А я вот что думаю, – сказал Слай. – Я дам тебе из своих припасов большую вкусную кость, которую я стащил недавно из мясной лавки. Ты подойдёшь с ней к собакам, и притворишься таким сытым, что уже не можешь больше есть. Собаки будут злыми, потому что Охотник плохо их кормит – и они отнимут у тебя кость. А пока они будут ругаться из-за неё друг с другом, ты незаметно уходи.

• • • • • – Только пока будешь нести кость – смотри сам её не съешь, – сказал Тот Кто.

– Конечно, я её не съем. Это же кость не для еды, а для плана!

• • • • • – Ну вот и хорошо, а теперь ложись и спи. Утром Слай Тот Кто Роет Норы разбудит тебя и проводит поближе к дому Охотника. А я пожалуй навещу ещё разок Того Кто Роет Маленькие Норы.





• • • • • – Я волнуюсь, чтобы он снова не взялся за сочинение своих двух строчек вместо того, чтобы подкапывать решётку. После я сообщу Фокси о нашем плане, чтобы он был готов. До свидания, – сказал Тот Кто и исчез.

Слай, пожелав мне спокойной ночи, тоже ушёл – выполнять свою часть плана.

А я ещё долго не мог заснуть. Всё лежал на мягкой тёплой подстилке из сухой травы и представлял как, наверное, сейчас одиноко и холодно моему другу в железной клетке. Потом вспомнил Буржуя и подумал, что он тоже, наверное, сейчас не спит, а переживает из-за меня. И Миша с Машей тоже, наверное, переживают, что из-за какого-то дурацкого порвавшегося ошейника я попал в беду. А потом я подумал о своей родной семье, которую очень хотел увидеть. А после – о том, как опасно и тяжело, наверное, сейчас Слаю выполнять свою часть плана. И даже немножко подумал о Том Кто Роет Маленькие Норы, который не умеет сочинять стихи. И так всё перемешалось в моей голове, что как раз перед тем, как заснуть, я сочинил несколько строчек. Не уверен, но мне кажется, что это очень похоже на стихи:

*Всяк Кто Лаает,  
Роет Норы,  
И Летает, и Жуёт,  
Всяк Кто Дышит и Мечтает,  
Сочиняет и Поёт,  
Никогда не унывает,  
Оказавшись в темноте,  
Потому что Тот Кто знает -  
Что, когда, зачем и где!*

Позже я, конечно, всё это забыл. Я же собака. Зачем мне запоминать такие вещи?

# НЕОЖИДАННОСТЬ



**Порой мы даже сами для себя представляем полную неожиданность.**

– Всё, дальше мне нельзя, – сказал Слай, когда далеко в просвете между деревьями показался зелёный забор дома Охотника, – а то собаки учуют меня и план может сорваться. Подберись незаметно как можно ближе – и жди. Запомни – тебе обязательно нужно дожждаться, когда Охотник выпустит Фокси из железной клетки в нору. Только после этого выходи.

– А что у тебя с лапами? – Пока мы шли я заметил, что Слай Тот Кто Роет Норы сильно хромает.

– Я старался прорыть ход как можно дальше, чтобы если собаки за нами погонятся, мы успели убежать. Ничего, – улыбнулся он, – как говаривал наш дед: «До свадьбы заживёт. А что не заживёт – так жена подлечит!» Ну всё, иди. И не бойся – собаки на своих не нападают. По крайней мере, на таких маленьких, как ты, уж точно.

– А я и не боюсь! – Гордо твякнул я.

Хотя, если признаться, было немного страшновато.

– И береги кость – она часть нашего плана, – напоследок сказал Слай и убежал.

Я дошёл до опушки леса, и лёг ждать под последним кустом, пока появится Охотник с собаками и с железной клеткой, в которой мучился от страха, холода и голода мой друг Фокси.

Но ждать – это почти то же самое что читать книгу, – сидишь и долго-долго смотришь в одно место. А когда долго сидишь и смотришь, всегда почему-то хочется что-нибудь погрызть.

Не знаю, как так получилось, но когда вдруг появился Охотник со своими собаками и железной клеткой в руках, вместо большой и вкусной кости у меня во рту остался совсем маленький негодный для нашего плана кусочек.



От ужаса, что из-за меня мой друг навсегда останется в плену у Охотника, у меня вся шерсть встала дыбом. Что же делать?! Что же делать?!!

Я выплюнул изо рта ненужный теперь кусочек и стал внимательно смотреть, что происходит на поляне перед домом Охотника.

И вот настал момент, о котором мне говорил Слай Тот Кто Роет Норы: Охотник подошёл с железной клеткой, в которой сидел мой друг, к одной из решёток и вытряхнул Фокси в специальную нору. Собаки тут же стали лаять, рычать и кидаться во все стороны. В общем, вели себя не очень хорошо. Знали бы они, какой Фокси хороший! Какой он смелый и шустрый! Эх, почему мир устроен так, что никто ничего про других не знает?! Ведь если бы это было не так – никто бы ни на кого не ругался и не охотился! Почему так? Надо будет потом у Того Кто спросить.

Все эти мысли в один миг пронеслись в моей голове. Надо было выходить. Но кости у меня не было. Что делать – я не знал. И никто не мог мне подсказать. Слай был на другой стороне поляны. Тот Кто вернётся только с темнотой. А Буржуй был вообще не знаю где.

Но вдруг я увидел что твёрдая, замёрзшая за ночь вода в большой луже рядом с кустом, под которым я лежал, растаяла на солнце. А рядом увидел большой ворох сухих опавших с дерева по соседству листьев. Не знаю, о чём я думал и какой у меня был план, но я вскочил, прыгнул в лужу и бултыхался в ней, пока не стал весь мокрый, грязный и липкий. Я прыгнул в ворох сухих листьев и катался в них, пока они не облепили меня со всех сторон, как одежда облепляет человека.

Потом я выскочил из-за кустов и помчался в сторону собак, громко крича: «Лиса! Лиса! Лиса!»

Собаки сначала затихли и насторожились. А потом кинулись за мной.

Я летел как Северный Ветер, обсыхая на бегу. И когда наконец споткнувшись, я кубарем скатился в овраг с другой сто-



роны поляны, последние листья уже слетели с меня. И тут же на краю оврага появились мои преследователи.

– Где лиса?! – Прорычала первая из собак.

– Там! Там! – Заскулил я и замахал хвостом куда-то в сторону леса.

– За мной! – Зарычал запыхавшийся пёс и все остальные кинулись за ним туда, куда я показал.

Когда их лай и рычанье стихли, я встал, выбрался из оврага и тихонечко побрёл к тому месту, где мы расстались со Слаем.



## РОДНАЯ СЕМЬЯ

**Если тебя когда-нибудь спросят:  
«Что такое родная семья?»,  
отвечай: «Это то, что никогда  
ни с чем не спутаешь».**

– Ну ты даёшь! Даже я такого не придумал бы! – Завопил Фокси, выскакивая из-за деревьев мне навстречу.

– Позволь мне поинтересоваться, малыш Пальма, – прервал своего младшего брата Слай, – почему ты решил изменить план?

– Да я это... в общем я ничего не решал...

– Впрочем, – тут же прервал меня Слай, – какими бы ни были причины – это не важно. Ты смог увести собак так далеко, что для Фокси это был не побег, а просто прогулка на свежем воздухе. Спасибо тебе.

– Ты мой друг! – Тут же заорал Фокси. – Ты – наш герой! О тебе сложат легенды!

Мне стало вдруг так стыдно, что я тут же признался, как оно на самом деле всё было:

– Я съел кость, пока сидел и ждал. Не знаю, как такое могло получиться. Наверное, по привычке. А потом я даже сам не понял, почему я всё это сделал...

– Я же говорю – ты настоящий герой! – Снова завопил Фокси. – Бездумно кинуться в бой – так поступают только настоящие герои!

– Да, эффект неожиданности – это отличная тактика, – согласился Слай. – Но справедливости ради стоит заметить, что продумывать свои действия – всё же значительно снижает риск в подобных ситуациях.

– Да ладно тебе, брат! Не занудничай!

– Пожалуй, не буду. Как говаривал наш дед: «Всё хорошо – что хорошо заканчивается».

– А давайте отметим моё счастливое освобождение налётом на задний двор мясной лавки. Мне кажется, что в зелёном



ящике, что стоит с самого края, сегодня должно быть что-нибудь вкусненькое!

– Нет, всё! Хватит уже с нас зелёного! От него одни неприятности! – Вдруг как будто рассердился Слай.

– Ну, давайте хотя бы прогуляемся немного вдоль домов, вдруг попадётся ещё один зелёный забор! И не смотри на меня так! – Захихикал Фокси на старшего брата. – Никто же не виноват, что нужный нам забор – зелёный!

– Хорошо. Прогуляться немного можно, – согласился Слай. – Только идём все вместе, и никто никуда не убегает, договорились?

– Договорились! – Хором ответили мы с Фокси.

– Эй, подождите, – вдруг зашуршало что-то под кустом и над землёй показалась маленькая голова Того Кто Роет Маленькие Норы. – А как же моя ода?

– Дождитесь темноты, дорогой друг, – ответил ему Слай.

– Что мне её дожидаться, – пробурчала маленькая голова, – я и так всё время в темноте. Стихи – единственный свет моей жизни.

– Я имел в виду, что с темнотой вернётся Тот Кто и обязательно выполнит своё обещание. И спасибо вам ещё раз. Вы очень помогли нам.

– Ладно, – пробурчала голова. – Пойду, поищу вдохновение.

– Что он поищет? – Спросил я, когда маленькая голова исчезла под землёй.

– Вдохновение. Это что-то сродни желанию. Например, желанию сочинять стихи, – объяснил Слай.

– А что, разве его нужно где-то искать? – Удивился я.

– Некоторым очень даже нужно, – вздохнул Слай. – Ладно, идёмте.

Но не успели мы пройти мимо пары домов вдоль опушки леса, как я вдруг опять увидел Кривляку. А потом ещё одного. И ещё. И ещё одного Большого Кривляку.

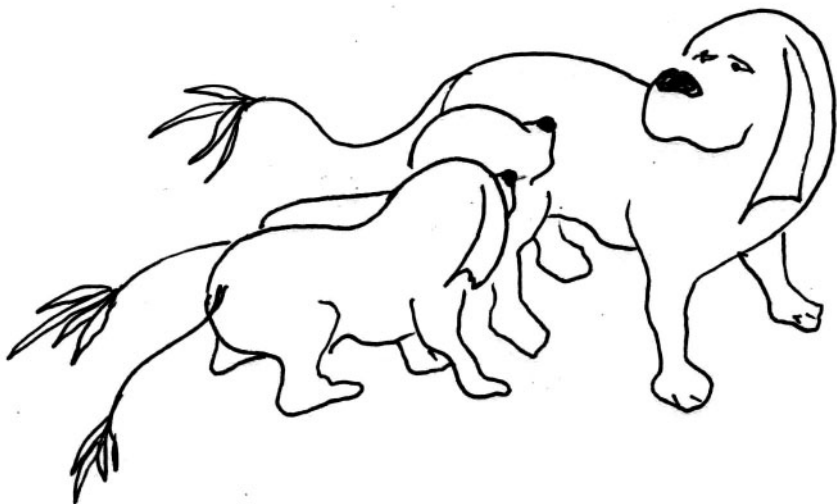

– Ты думаешь о том же, о чём и я? – Тихо спросил Слай, покосившись на Фокси, пока я разглядывал издалека сразу нескольких себя.

– Да, именно так я и думаю, – подтвердил Фокси.

– Но мне кажется, что Пальма совсем так не думает? – Уточнил Слай.

– Да, – согласился Фокси. – Он думает о чём угодно, но не о том, о чём думаем мы.

– Мне кажется, мы должны ему сказать то, о чём мы думаем, – снова уточнил Слай.

– Да, – подтвердил Фокси. – Иначе он может опять вывалиться в грязи и сухих листьях. Или ещё что-нибудь эдакое выкинет.

– Мы не можем этого допустить, – решил Слай.

– Конечно, нет, – подтвердил Фокси. – Он наш друг. И мы не можем допустить, чтобы он выглядел как комок грязи перед своей родной семьёй.

Я не слушал, что они говорят, а только смотрел и ни о чём не думал. А что я должен был думать, увидев сразу несколь-



ких себя? Миша мне никогда не говорил, что Кривляк может быть много.

– Малыш Пальма, – обратился ко мне Слай Тот Кто Роет Норы, – позволь мне высказать наше с братом общее мнение по поводу того, что ты сейчас так внимательно наблюдаешь.

– Да, – ответил я и повернулся к друзьям, – пожалуй, чьё-то мнение мне сейчас очень не помешает.

– Но прежде чем я выскажу это мнение, позволь мне взять с тебя обещание, что, услышав его, ты не сорвёшься как обычно и не понесёшься, сломя голову?

– Хорошо, – удивлённо согласился я. – А почему я должен понестись, сломя голову?

– Потому что те, на кого ты сейчас смотришь – это твоя родная семья.

Признаться честно, первым желанием у меня как раз и было понестись, сломя голову, к моей родной семье. Но меня сдержало только что данное Слаю обещание этого не делать. Поэтому я задержался и уточнил:

– А вы уверены? Не то я думал, что это Кривляки. Как в зеркале.

– Ты недалёк от истины, малыш, – сказал Слай. – Когда смотришь на кого-то из своей родной семьи, ощущение такое, что ты смотришь в зеркало, – Слай на секунду замолчал и добавил: – В переносном смысле, конечно. Хотя в твоём случае со всей очевидностью можно утверждать, что и в прямом смысле это тоже верно.

– А теперь я уже могу понестись, сломя голову, к своей родной семье? – Заволновался я, видя как те, кого я принял сначала за Кривляк из зеркала, уходят всё дальше и дальше, не замечая нас.

– Конечно, но на твоём месте я бы не стал нестись, сломя голову. Согласись, сломать себе голову, когда ты только что нашёл свою родную семью – это ведь не совсем то что надо, правда?





- Хорошо, – согласился я. – Тогда я понесусь аккуратно.
- Вот это другое дело, – улыбнулся Слай.

И вдруг в голову мне пришла неожиданная мысль:

– А как же вы?

– Ты хочешь быть со своей родной семьёй – и ты должен быть с ними. А за нас не волнуйся. Мы проследим куда вы пойдёте и обязательно придём навесить тебя, правда, брат?

– Конечно! – Воскликнул Фокси.

Но всё равно при этом он выглядел расстроенным.

– Мой дорогой брат, – сказал тогда Слай, – не заставляй нашего друга выбирать между друзьями и родными. Тем более, что в этом нет никакой необходимости. Семья – это семья. Друзья – это друзья. Хорошо, когда есть одно или другое. Но когда есть и то и то – это счастье для любого. Разве ты не хочешь видеть нашего маленького друга счастливым, брат?

– Конечно, хочу! – Заулыбался Фокси Тот Кто Роет Норы.

– Вот и хорошо! Мы расстаёмся ненадолго. А сейчас беги, малыш Пальма, а то у тебя от нетерпения хвост отвалится.

– Спасибо, – сказал я Слаю. Потом лизнул Фокси в нос и побежал.

Навстречу своей родной семье.

# ДОМА



**Планируя что-либо,  
не забывай, что иногда  
всё получается так,  
как получается.  
И никогда не сообразишь,  
кого за это надо благодарить.**

Оказалось, что у меня тоже есть старший брат. И хоть старше меня он был всего на минутку, но, согласитесь, это ведь не так важно. Его зовут Малыш, и он добрый и умный. Правда, ему не очень нравится его имя, потому что на самом деле он самый большой из нас всех. Мы все – это я, мой старший брат и наша младшая сестра Фишка, которой, кстати, очень нравится её имя.

Но совсем всеми мы становимся только вместе с мамой. Нашу маму зовут Фрося. Она такая тёплая и так вкусно пахнет, что когда я иногда прижимаюсь к ней, то вспоминаю что-то очень знакомое, как будто из тех стародавних времён, о которых мне рассказывал Буржуй. А если я закрываю глаза, то мне кажется, что ко мне возвращается Мать-тёма и весь мир как будто исчезает. Но мне уже не хочется, чтобы мир исчезал. Потому что в этом мире у меня есть старший брат и сестра. И есть мои друзья. И Те Кто Строит Дома, которые о нас заботятся и которые совсем не Охотники. Поэтому я снова открываю глаза, говорю маме, какая она вкусная и убегаю играть.

Человеков, у которых живёт моя родная семья, зовут Саша и Света. И они оказались большими друзьями Миши и Маши. Поэтому скоро я попал домой. И был совершенно счастлив. Во-первых, потому что вернуться домой – это само по себе счастье. А ещё я теперь знал, кто моя родная семья и где они живут. И мы теперь часто видимся на прогулках. А ещё, потому что теперь у меня было много замечательных друзей. И мы тоже



видимся. Не так часто как хотелось бы, но это не важно. Ведь у них тоже есть своя родная семья, поэтому я не обижаюсь. И вообще, скучать по друзьям – это очень приятно.

И даже Северный Ветер извинился передо мной за то, что бросил меня тогда в яме. Поэтому мы теперь тоже дружим. И он рассказывает мне много интересного о том, что есть на земле и о всяких разных запахах.

Буржуй всё так же ворчит и жалуется, что зимой молоко не такое вкусное, как летом. Но это тоже очень приятно. Потому что теперь я понимаю, что если кто-то такой, какой он есть, то если вдруг этого не станет, то будет чего-то не хватать.

Правда кое-чего мне всё-таки пока не хватает. Я так ещё ни разу и не видел своего отца. Потому что он живёт в другом доме – очень далеко от нас. Но мама говорит, что он очень хороший и очень сильный и мы когда-нибудь обязательно увидимся.

Зато каждый вечер, когда опускается темнота, ко мне приходит Тот Кто. Он всегда передаёт мне приветы от моих друзей, которых он тоже навещает. А однажды даже прочитал мне оду, которую, как и обещал, помог сочинить Тому Кто Роем Маленькие Норы. Но ода оказалась такой длинной, что я заснул и ничего не запомнил кроме первых двух строчек:

*Я тот Кто Роем Норы,  
Я Тот Кто Пишет Стих...*

А вообще мы разговариваем совсем о другом. Я очень интересуюсь, почему звёзды светят на небе, почему небо называется небом, почему зимой снег и обо всём таком. У Того Кто в Темноте очень здорово получается рассказывать о таких вещах. Я правда до сих пор так и не смог понять, что такое Вселенная, но Тот Кто говорит, что Вселенная – это всё то, о чём мы говорим и ещё много чего, о чём мы пока не успели поговорить. Из чего я сделал вывод, что если так потихонечку говорить о всяком разном, то рано или поздно из всего этого и сложится Вселенная.

Надеюсь, что я не ошибаюсь.

А однажды, когда весной уже почти растаял снег, я, гуляя во дворе, вдруг услышал из-за забора:

- Пальма, это я – Фокси. Мы уезжаем!
- Куда?
- В Другую Страну!
- Вы собрались навестить вашу бабушку?
- Нет, – ответил Фокси, пролезая в подкоп, – мы уезжаем навсегда!





**Продолжение истории Пальмы –  
«О приключениях Пальмы  
и его друзей в Другой Стране» –  
следует...**

## **Оглавление**

ПАЛЬМА И ПАЛЬМА.....	3
ПАЛЬМА И МАТЬ-ТЬМА.....	5
ПАЛЬМА И ПЕРВЫЙ ДЕНЬ.....	6
ПАЛЬМА ИМЕЕТ ПРАВО.....	7
ПАЛЬМА И ГОЛОСА.....	8
ПАЛЬМА И ЖИЗНЕННАЯ НЕОБХОДИМОСТЬ.....	10
ПАЛЬМА И БУРЖУЙ.....	11
ПАЛЬМА И ВАЖНЫЕ ДЕЛА.....	12
ПАЛЬМА И КТО ЕСТЬ КТО.....	13
ПАЛЬМА СБИТ С ТОЛКУ.....	14
БУРЖУЙ СНОВА ОБЪЯСНЯЕТ.....	15
ПАЛЬМА И СНОВИДЕНИЯ.....	16
ПАЛЬМА И КРИВЛЯКА.....	17
БУРЖУЙ ЕСТ ВРЕМЯ.....	19
ПАЛЬМА ЖЕЛАЕТ БУРЖУЮ СЧАСТЬЯ.....	21
ЗАЧЕМ НУЖНЫ ДВЕРИ И ОТКУДА БЕРЁТСЯ МОЛОКО.....	23
ПАЛЬМА И ПЕРВАЯ ИГРУШКА.....	25
ПАЛЬМА И ТОТ КТО В ТЕМНОТЕ.....	26
БУРЖУЙ СНОВА ОБЪЯСНЯЕТ, НО ПАЛЬМЕ ЭТО КАЖЕТСЯ ПРОСТО СКУЧНЫМ.....	28
ПАЛЬМА ЧИТАЕТ КНИГУ.....	30
ТОТ КТО В ТЕМНОТЕ ВОЗВРАЩАЕТСЯ.....	32
ПАЛЬМА УЧИТСЯ ЛЕЖАТЬ.....	34
ПАЛЬМА ДАЁТ ИМЯ ТОМУ КТО В ТЕМНОТЕ.....	35
ПАЛЬМА ДОМА.....	37
ПАЛЬМА И ЛОГИКА.....	39

ПАЛЬМА РАССКАЗЫВАЕТ СВОЕЙ ЛЮБИМОЙ ИГРУШКЕ О ВЫВОДАХ, СДЕЛАННЫХ ИМ ИЗ ВСЕГО ТОГО ЧТО ОН УЗНАЛ .....	41
ОЧЕНЬ ДЛИННАЯ ГЛАВА ПРО ТО, КАК ТОТ КТО РАССКАЗЫВАЕТ ПАЛЬМЕ ПРО ВСЕЛЕННУЮ, А БУРЖУЮ НЕ СПИТСЯ .....	43
ПАЛЬМА И ВОЛШЕБНОЕ СЛОВО .....	49
ПАЛЬМА И ТЕРПЕНИЕ .....	51
ПАЛЬМА И СЕВЕРНЫЙ ВЕТЕР .....	53
ПАЛЬМА ТЕРЯЕТ И НАХОДИТ ДРУЗЕЙ .....	57
БУРЖУЙ ПЕРЕЖИВАЕТ .....	59
ЕЩЁ ОДНА ДЛИННАЯ ГЛАВА ПРО ТО, КАК ТОТ КТО НАХОДИТ ПАЛЬМУ И ЕГО НОВОГО ДРУГА .....	61
ФОКСИ РЕШАЕТ ПОМОЧЬ ПАЛЬМЕ В ПОИСКАХ ДОМА .....	66
ПАЛЬМА И МИЛАЯ ДЕВОЧКА.....	68
ПОБЕГ .....	71
ПАЛЬМА И ТВЁРДАЯ ВОДА.....	75
ЗЕЛЁНЫЙ ЗАБОР.....	78
ЗАКОН ГОСТЕПРИИМСТВА.....	81
ПАЛЬМА, ФОКСИ И СЛАЙ РЕШАЮТ ДЕЙСТВОВАТЬ ОДНОВРЕМЕННО В НЕСКОЛЬКИХ НАПРАВЛЕНИЯХ.....	84
СОБАЧЬЕ ДЕЛО.....	89
ПОЧЕМУ ТЕ КТО ЛАЕТ НЕ ЛЮБЯТ ТЕХ КТО РОЕТ НОРЫ .....	92
ФОКСИ В ПЛЕНУ У ОХОТНИКА.....	96
НЕОЖИДАННОСТЬ .....	103
РОДНАЯ СЕМЬЯ.....	106
ДОМА .....	111